



UNIVERSIDAD TECNICA DE BABAHOYO
FACULTAD DE CIENCIAS JURIDICAS, SOCIALES Y DE LA EDUCACION.
ESCUELA DE CULTURA FÍSICA

TESIS DE GRADO

PREVIO A LA OBTENCION DEL TITULO DE:
**LICENCIADO EN CIENCIAS DE LA EDUCACIÓN MENCIÓN
CULTURA FÍSICA.**

TEMA:

**INCIDENCIA DE LOS FUNDAMENTOS BÁSICOS DEL PASE Y
RECEPCIÓN EN LA DISCIPLINA DEL FUTSAL DE LOS ESTUDIANTES
DE 8VO AÑO, DE EDUCACIÓN BÁSICA DEL COLEGIO P. MARCOS
BENETAZZO N°1 DE LA CIUDAD DE BABAHOYO DURANTE EL
PERIODO LECTIVO 2012.**

TUTOR

LCDO. JOSÉ LUCIO ERAZO

POSTULANTE:

JOSÉ GONZALO REY GRANDA

BABAHOYO – LOS RÍOS

2012 - 2013



UNIVERSIDAD TÉCNICA DE BABAHOYO
FACULTAD DE CIENCIAS JURÍDICAS, SOCIALES Y DE LA
EDUCACIÓN.
ESCUELA DE CULTURA FÍSICA

Ing. Ag. BOLIVAR LUPERA ICAZA
RECTOR

Ab. MANUEL CARDENAS VIVERO
DECANO

Dr. JACINTO MUÑOZ MUÑOZ
SUB- DECANO

Msc. Rodrigo Sandoval Ch.
Director del Seminario de Tesis



UNIVERSIDAD TECNICA DE BABAHOYO

FACULTAD DE CIENCIAS JURIDICAS, SOCIALES Y DE LA
EDUCACION.

ESCUELA DE CULTURA FÍSICA

EL TRIBUNAL EXAMINADOR OTORGA AL PRESENTE TRABAJO

Babahoyo, 8 de Septiembre del 2012

TEMA:

**INCIDENCIA DE LOS FUNDAMENTOS BÁSICOS DEL PASE Y
RECEPCIÓN EN LA DISCIPLINA DEL FUTSAL DE LOS ESTUDIANTES
DE 8VO AÑO, DE EDUCACIÓN BÁSICA DEL COLEGIO P. MARCOS
BENETAZZO N°1 DE LA CIUDAD DE BABAHOYO DURANTE EL
PERIODO LECTIVO 2012.**

LA CALIFICACION DE: _____

EQUIVALENTE A: _____

TRIBUNAL

.....
Ab. Manuel Cárdenas
DECANO - DELEGADO

.....
Dr. Jacinto Muñoz.
SUBDECANO - DELEGADO

.....
DELEGADO CONSEJO

.....
DELEGADO.

.....
LcdaSECRETARIA



UNIVERSIDAD TECNICA DE BABAHOYO
FACULTAD DE CIENCIAS JURIDICAS, SOCIALES Y DE LA
EDUCACION.
ESCUELA DE CULTURA FÍSICA

APROBACIÓN DEL TUTOR

Babahoyo, 8 de Septiembre del 2012

En mi calidad de tutor de trabajo de investigación sobre él:

INCIDENCIA DE LOS FUNDAMENTOS BÁSICOS DEL PASE Y RECEPCIÓN EN LA DISCIPLINA DEL FUTSAL DE LOS ESTUDIANTES DE 8VO AÑO, DE EDUCACIÓN BÁSICA DEL COLEGIO P. MARCOS BENETAZZO N°1 DE LA CIUDAD DE BABAHOYO DURANTE EL PERIODO LECTIVO 2012, de José Gonzalo Rey Granda,
Egresado de la Especialización de Cultura Física, apruebo dicho trabajo práctico ya que reúne los requisitos y méritos suficientes.

Lcdo. José Lucio Erazo
TUTOR DE TESIS



UNIVERSIDAD TECNICA DE BABAHOYO
FACULTAD DE CIENCIAS JURIDICAS, SOCIALES Y DE LA
EDUCACION.
ESCUELA DE CULTURA FÍSICA

APROBACIÓN DEL LECTOR

Babahoyo, 8 de Septiembre del 2012

En mi calidad de lector de trabajo de investigación sobre él:

INCIDENCIA DE LOS FUNDAMENTOS BÁSICOS DEL PASE Y RECEPCIÓN EN LA DISCIPLINA DEL FUTSAL DE LOS ESTUDIANTES DE 8VO AÑO, DE EDUCACIÓN BÁSICA DEL COLEGIO P. MARCOS BENETAZZO N°1 DE LA CIUDAD DE BABAHOYO DURANTE EL PERIODO LECTIVO 2012, de José Gonzalo Rey Granda,
Egresado de la Especialización de Cultura Física, apruebo dicho trabajo práctico ya que reúne los requisitos y méritos suficientes.

LECTOR DE TESIS



UNIVERSIDAD TÉCNICA DE BABAHOYO
FACULTAD DE CIENCIAS JURÍDICAS, SOCIALES Y DE LA
EDUCACIÓN.
ESCUELA DE CULTURA FÍSICA

CERTIFICADO DE AUTORÍA DE TESIS

Yo, **JOSE GONZALO REY GRANDA**, portadora de la cedula de Ciudadanía de identidad N° **120265082-4**, previo a la obtención Título de Licenciado de los Tribunales y Juzgados de la República del Ecuador, el mismo que es original autentico y personal. Por los derechos que nos otorga la Constitución de la República del Ecuador vigente, específicamente a la libertad de expresión y opinión en toda su forma y al aporte científico para la ayuda de la mejor y regulación de la conducta de los menores, declaro que soy autor del presente trabajo de investigación, lo cual no he incurrido en el delito de plagio como lo manifiesta la norma penal vigente.

Todos los efectos académicos ilegales que se desprenden del presente trabajo es responsabilidad exclusiva del autor.

JOSE REY GRANDA
C.I. 120265082-4

Dedicatoria

Dedico este trabajo el cual es la prueba de mi esfuerzo y mi sacrificio, al Dios todo poderoso, a mi familia (mi esposa, e hijos, que con mucho cariño han estado a mi lado en momentos buenos y malos, apoyándome coherentemente dándome mucha fuerza para seguir adelante.

A mis Padres que en momentos difíciles me ayudaron con todo amor y comprensión, a mi Brother que con su ejemplo y logros me ayudaron muchísimo a superarme, A mis familiares (tias, tios, primas y primos), mis padrinos, quienes me han motivado a superarme e instruirme por el bienestar de la familia y del mio en particular.

Es por eso que quiero que se sientan orgulloso de este ser, que como padre e hijo a dado todo de sí, Ya que con esfuerzo he logrado este título de Licenciado y seguiré para ser mejor que hoy, solo Dios Sabe cuánto he padecido para ser algo en la vida. A mis tutores por darme un ejemplo de lucha y trabajo, gracias de corazón.

Agradecimiento

Mi Gratitud y reconocimiento a Dios que me permito estar con vida para cumplir mi meta en culminar mis estudios.

Mis Padres Gonzalo y Livia sin ellos no habría terminado mi carrera, mi esposa Maruquita, mis hijos Cristhian, Charles, Sebastián y mi conchito Katherine. A mí querido hermano Fabián, mi abuelita Domitila, a todas las personas que amo, a toda mi familia de la Confraternidad Carlos y Cleotilde que son mi plaza fuerte.

A la **UNIVERSIDAD TÉCNICA DE BABAHOYO, FACULTAD DE CIENCIAS JURIDICAS SOCIALES DE LA EDUCACION**, la misma que nos acogió en su seno y nos pulió hasta convertirnos en profesionales útiles a nuestro País.

Y un merecido abrazo y congratulación a los **Lcdo. Miguel Luperón**,

Ricardo Arana, Laura Ramos, Rafael Aguirre y al Dr., Adelmo Guerrero que con su experiencia, paciencia nos fue enseñando y auto educado para hacer y cumplir nuestra meta, gracias por darnos esa técnicas y métodos para culminar la tesis.

Y no me cansare de darle gracias por siempre a mi Padre, Mi Dios, mi todo, por cada día de vida que me ha regalado y hacerme perseverar en mi lucha de llegar a mi meta.

Con Cristo todo, sin Cristo nada, aplausos para María y Jesús, Amen.

A todos muchas gracias y mil gracias.

ÍNDICE GENERAL

PAGINAS PRELIMINARES

CARATULA	I
CERTIFICACIÓN	VI
DEDICATORIA	VII
AGRADECIMIENTO	VIII
ÍNDICE GENERAL	IX
INTRODUCCIÓN	X

CAPITULO I

1. CAMPO CONTEXTUAL PROBLEMÁTICO

1.1. CONTEXTO NACIONAL, REGIONAL, INSTITUCIONAL	1
1.2. SITUACIÓN ACTUAL DEL OBJETO DE INVESTIGACIÓN	4
1.3. PROBLEMA GENERAL	5
1.3.1. FORMULACIÓN DEL PROBLEMA	5
1.3.2. PROBLEMAS DERIVADOS	5
1.4. DELIMITACIÓN DE LA INVESTIGACIÓN	6
1.5. JUSTIFICACIÓN	7
1.6. OBJETIVOS	7
1.6.1. OBJETIVOS GENERALES	7
1.6.2. OBJETIVOS ESPECIFICOS	7

CAPITULO II

2. MARCO TEORICO

2.1. ENFOQUES TÉORICOS DE LA INVESTIGACIÓN	8
2.2. CATEGORIAS DE ANALISIS TEORICO CONCEPTUAL	10
2.3. PLANTEAMIENTO DE LA HIPÓTESIS	27
2.3.1. HIPOTESIS GENERAL	27
2.3.2. HIPOTESIS ESPECIFICA	27
2.4. VARIABLES	28
✓ V. independientes	
✓ V. Dependiente	
2.5. OPERACIONALIZACIÓN DE LAS VARIABLES	29

CAPITULO III

3. METODOLOGÍA

3.1 TIPO DE ESTUDIO	31
3.2 UNIVERSO Y MUESTRA	33
3.3 METODOS Y TÉCNICAS DE RECOLECCIÓN INFORMACIÓN	34
3.4 PROCEDIMIENTO	35

CAPITULO IV	
4. ANALISIS DE RESULTADOS	36
4.1. TABULACIÓN E INTERPRETACIÓN DE DATOS	37
4.2. COMPRABACIÓN DE LAS HIPOTESIS	65
4.3. CONCLUSIÓN Y RECOMENDACIONES	66
CAPITULO V	
5. RECURSOS	
5.1. HUMANOS	68
5.2. BIBLIOGRÁFICOS	68
5.3. TÉCNICOS	68
5.4. PRESUPUESTO	69
CAPITULO VI	
6. PROPUESTA	
6.1. TITULO	70
6.2. PRESENTACIÓN	70
6.3. OBJETIVOS	72
6.3.1. OBJETIVOS GENERALES	72
6.3.2. OBJETIVOS ESPECIFICOS	72
6.4. CONTENIDOS	73
6.5. DESCRIPCION DE LOS ASPECTOS OPERATIVOS	98
6.6. RECURSOS	76
7. CRONOGRAMA DE EJECUCIÓN DE LA PROPUESTA	77
8. BIBLIOGRAFÍA	78
9. ANEXOS	80

CAPITULO I

1. CAMPO CONTEXTUAL PROBLEMÁTICO

1.1. CONTEXTO NACIONAL, REGIONAL, LOCAL Y/O INSTITUCIONAL

NACIONAL.

El Futsal en si es desarrollado empíricamente en nuestra ciudad, no hay una escuela o academia de este deporte, a pesar que está en el área del Fútbol, el Futsal es una disciplina que necesita entrenamiento, porque hablando del problema de los fundamentos básicos, el niño tiene falencias para desarrollar las habilidades técnicas en lo especial que es lo del pase y la recepción. Por ende se ha planteado una problemática, donde vamos a solucionar y con entrenamientos y el pasar de los días vamos a desarrollar mejor esas habilidades.

Otro aspecto que afecta al sistema de enseñanza son los escenarios donde no hay áreas de entrenamiento, hay lugares o canchas descubiertas, sin techados, porque en esta disciplina al igual que el Básquet, el Volibol, Balonmano se los juega en coliseos cubiertos, es por eso que se han habilitado algunas canchas sintéticas.

Y en la mayoría de las dificultades es la situación económica, porque sin apoyo no hay ninguna motivación, tanto para el entrenador y para los deportistas, esto nos trae como consecuencia el bajo rendimiento del estudiante, es por ello que el cumplimiento de los entrenamientos de la disciplina del Futsal de los estudiantes de 8vo año, de educación básica del colegio marcos Benetazzo N°1, tiene mucho que ver con el apoyo económico de instituciones como lo es el municipio de Babahoyo.

Por tal razón se hace imperativa la elaboración de este proyecto para implementar estrategias y comprobar como aumenta la motivación hacia

los estudiantes cuando se enseña aspectos Fundamentales Básicos que vayan a ayudar en desarrollar nuevas habilidades técnicas - tácticas del estudiante.

Contexto Institucional

El Colegio “Padre Marcos Benetazzo” fue inaugurado oficialmente el 25 de Agosto de 1968. Fundado y dirigido por muchos años por un sacerdote y educador Josefino de reconocidas virtudes, el P. Juan Agnoletto: eficiente organizador, dinámico, entusiasta y generoso. Dedicó sus esfuerzos a hacer de este plantel la respuesta a una necesidad social, crear un colegio que capacite adecuadamente en este importante sector de la Patria en especializaciones técnicas, acorde a las exigencias del medio y al avance tecnológico contemporáneo en áreas como: Mecánica Industrial, Electricidad, Carpintería, Ebanistería y Agronomía, con las que se aprobó el funcionamiento del primer Colegio Técnico de la Provincia de Los Ríos.

La preocupación constante del P. Juan Agnoletto por el crecimiento de esta obra, anhelando ofrecer un mejor servicio a la comunidad, incidió en su afán de lograr la fiscomisionalización del colegio y con ello la gratuidad de la educación, beneficiando especialmente a los estudiantes de escasos recursos económicos. Creó también una sección femenina con Ciclo Básico y carreras cortas con dos años de estudio post. Ciclo Básico: Ebanistería y Mecánica Agrícola; las mismas que por circunstancias desfavorables, fueron posteriormente suprimidas.

La noble labor iniciada por el P. Juan Agnoletto ha continuado con el aporte de otros prestigiosos sacerdotes Josefinos, habiendo ejercido el rectorado los Padres: Luis Tirado, Guido Montenegro, Gustavo Orbea, Heriberto Álvarez, Carlos Criollo, Máster Jeannette Montalvo Ordoñez Rectora Encargada, Máster Zaida Franco de Alvarado Rectora Encargada y P. Marco Antonio Yanchapanta, Rector Actual.

La historia del colegio cuenta ya con 36 promociones de bachilleres técnicos, graduados en las especialidades de: Mecánica Industrial, Electricidad, Agronomía Refrigeración. Logros institucionales que estimulan el trabajo de directivos y docentes, reflejando la confianza de centenares de familias que eligen esta institución para la educación de sus hijos.

Al evaluar la trayectoria de este querido plantel, debemos reconocer que sin llegar a la excelencia académica, la capacitación técnica que ofrece a los jóvenes y los valores inculcados, han contribuido a que muchos ex alumnos, continúen con éxito sus estudios en diferentes centros de educación superior o laboren eficientemente en importantes empresas.

Actualmente, el colegio cuenta con dos especializaciones, pudiendo los alumnos optar por el bachillerato en Electricidad o Mecánica Industrial. La dinámica educativa exige cambios, innovaciones que permitan el crecimiento y desarrollo institucional. Consciente de esta realidad se incrementó un moderno laboratorio de Computación que será de mucha utilidad para la rama técnica. Esta valiosa iniciativa ha merecido el apoyo de quienes contribuyeron a su realización.

El Colegio Técnico Particular “Padre Marcos Benetazzo” seguirá siendo un referente de la Educación Técnica en el nivel medio, en el contexto Local, Provincial y Nacional, respondiendo a nuestra realidad y a la globalidad planetaria. Formará seres educados para la solidaridad, preparados para la vida en sociedad, calificados para la actividad profesional, motivados y capacitados para el auto-emprendimiento, convertidos en ciudadanos competitivos y comprometidos con el cambio social y personal, que potencie y utilice la ciencia, la tecnología y sus capacidades para propiciar el desarrollo humano.

1.2. SITUACIÓN ACTUAL DEL OBJETO DE INVESTIGACIÓN

En la actualidad los entrenadores no se han preocupado en leer bibliografía referente a expresión dramática por lo que no se aplica los reglamentos como es debido, por consiguiente se desconoce en gran medida sobre la importancia del mismo en el desarrollo de las actividades deportivas, por lo que se propone establecer un estudio para poder aprovechar las habilidades y destrezas de los estudiantes de los fundamentos básicos partiendo de sus intereses, necesidades y generar de ellos el conocimiento además de hacerlos participativos dentro del proceso de aprendizaje del Futsal.

El Futsal infantil constituye ser uno de los elementos más importantes para que los entrenadores tengan la oportunidad de conocer sobre la importancia de la aplicación en los fundamentos básicos técnicos relacionadas con el Futsal para el proceso de la práctica de este deporte, mejorando así la calidad de la educación y desarrollar la creatividad y la socialización de este proyecto en el plantel.

1.3. PROBLEMA GENERAL

1.3.1. Formulación del Problema

¿Cuál es la incidencia que tiene la ejecución de los fundamentos básicos del **pase y la recepción** en la disciplina del Fútbol de los estudiantes de 8vo año de Educación básica del colegio P. Marcos Benetazzo de la ciudad de Babahoyo durante el periodo lectivo 2012?

1.3.2. Problemas Derivados

- ¿Cómo repercute el conocimiento de los fundamentos recreativos de la práctica deportiva Fútbol en los alumnos 8vo año, de educación básica del colegio p. marcos Benetazzo n°1 de la ciudad de Babahoyo durante el periodo lectivo 2012?
- ¿A nivel de las instituciones educativas de Babahoyo. practican el Fútbol infantil?
- ¿Cuál es la influencia del Fútbol en la calidad de vida de los estudiantes del 8vo año de educación básica del colegio P. Marcos Benetazzo n°1?

1.4 DELIMITACIÓN DE LA INVESTIGACIÓN

La presente investigación se realizara sobre los fundamentos básicos del Futsal, limitando nuestro estudio a las técnica del **Pase y Recepción** a los estudiantes del 8vo año de educación básica del colegio P. Marcos Benetazzo n°1 de la ciudad de Babahoyo, durante el periodo lectivo 2012 -2013.

Delimitación temporal.

Este trabajo de investigación se desarrolló durante el año lectivo 2012 - 2013, con estudiantes del 8vo año de educación básica del colegio P. Marcos Benetazzo N°1 de la ciudad de Babahoyo, durante el periodo lectivo 2012 -2013.

Delimitación Espacial.

Para efectos de investigación esta se realizó en el Colegio P. Marcos Benetazzo n°1 de la ciudad de Babahoyo.

Social

El aspecto social estuvo conformado por 18 niños del 8vo año de educación básica del Colegio P. Marcos Benetazzo N°1 de la ciudad de Babahoyo, quienes son los que proporcionaron la información requerida para este estudio.

Delimitación técnica:

Habilidades técnicas y tácticas, estrategias.

Delimitación Demográfica

Para la verificación y comprobación de la problemática antes mencionada, se realiza dicha investigación la misma que está dirigida a los entrenadores, estudiantes y Padres de familia del plantel, dado en el periodo 2011-2012, la cual se basa en opiniones y testimonios de los involucrados.

1.5 JUSTIFICACION

Basado en la experiencia obtenida por medio de la observación de Futsal, desarrollado en las canchas y calles de nuestra ciudad, se observa muchas falencias y errores en los fundamentos básicos de esta disciplina, donde los estudiantes deberían tener una mejor habilidad en desarrollo del Futsal.

1.6 OBJETIVOS

1.6.1 **Objetivo General**

Determinar la incidencia de los fundamentos básicos del **pase y recepción** en la disciplina del Futsal de los estudiantes de 8vo año, de educación básica del colegio p. Marcos Benetazzo n°1 de la ciudad de Babahoyo durante el periodo lectivo 2012.

1.6.2 **Objetivos específicos de estudio**

- Establecer cuáles son los fundamentos recreativos de la práctica deportiva Fútbol en los alumnos 8vo año, de educación básica del colegio P. Marcos Benetazzo n°1 de la ciudad de Babahoyo durante el periodo lectivo 2012.
- Analizar la práctica de Futsal infantil a nivel de todas las instituciones educativas.
- Promover el mejoramiento de la calidad de vida de los estudiantes mediante la práctica del Futsal.

CAPITULO II

2. MARCO TEORICO

2.1 ENFOQUES TÉORICOS DE LA INVESTIGACIÓN

TÁCTICA INDIVIDUAL

En multitud de ocasiones hemos podido comprobar que aunque los jugadores conocen un sistema de juego, no consiguen llevarlo con eficacia a la práctica.

La razón es bien sencilla, les falla la táctica individual y por lo tanto los movimientos que conocen, perfectos sobre la pizarra, no salen cuando los ponemos en práctica sobre la pista.

Por ejemplo, en muchas situaciones de juego la defensa tiene ventaja sobre el ataque, y esto facilita que se adapten y dominen rápidamente al rival que les ataca. Los movimientos y las acciones de los atacantes se convierten entonces en acciones predecibles, los jugadores se desconciertan y el sistema se convierte en ineficaz.

En un partido, cada una de las situaciones que se le presentan al jugador son de naturaleza táctica. Y el jugador, atendiendo a toda la información que percibe, debe decidir qué hacer y cómo hacerlo, es decir, decidir la respuesta motriz más adecuada.

Por ello, cuando un jugador debe realizar una habilidad motriz en un entorno de contrarios y compañeros, está ejecutando una acción técnica en un entorno táctico.

El jugador debe aprender a “leer el juego” para decidir entonces la forma óptima o más eficaz de la acción técnica. En su actuación individual deberá decidir y elegir el gesto técnico más adecuado en función de la actuación de su oponente, o de las circunstancias del entorno.

La táctica individual es la máxima expresión de la capacidad de decisión del jugador. Y como elemento táctico que es, implica en sí misma la ejecución constante del acto táctico por parte del jugador mediante las fases de análisis, decisión y ejecución.

Desarrollar la capacidad táctica de un jugador, supone desarrollar la capacidad de interpretar, decidir y ejecutar de una forma óptima los problemas planteados durante el juego.

Según Weinek, en la ejecución de la táctica individual el jugador encontrará tres condicionantes:

- El adversario
- Las capacidades propias
- Entorno

La táctica individual o técnica aplicada la podemos definir como:” la ejecución de un gesto técnico, utilizando de forma inteligente las capacidades motrices con el fin de obtener la mayor eficacia y eficiencia. “ La táctica individual como ejecución de una intención táctica, supone la base y el punto de partida del comportamiento táctico colectivo, compuesto por medios tácticos, procedimientos tácticos, sistemas de juego...

TÁCTICA COLECTIVA

Antón, J.L. (1998) entiende como táctica colectiva la aplicación coordinada de las destrezas específicas técnico-tácticas entre dos jugadores como mínimo. La táctica colectiva está basada en la interacción entre los compañeros con el objetivo de conseguir un objetivo del juego. Supone la realización por



parte de los jugadores de las acciones individuales dentro del juego y en una situación de colaboración real.

La táctica colectiva siempre se sustentará en la individual, porque no es más que una suma de las tácticas individuales de cada jugador relacionadas de forma coordinada, estratégica, procedimental...

La táctica colectiva es por tanto: "el conjunto de acciones y/o gestos técnicos coordinados entre 2 o más jugadores que de forma racional e inteligente pretenden dar una solución eficaz a una situación real del juego"

La táctica colectiva o táctica grupal contiene tanto medios tácticos como procedimientos tácticos, establece las obligaciones, las responsabilidades, los procedimientos, las características del juego, y asigna tareas y roles para un trabajo colectivo encaminado a conseguir aquellos objetivos pretendidos en el juego.

2.2 CATEGORÍAS DE ANÁLISIS TEÓRICO CONCEPTUAL

Origen, creador, fundadores.

Reseña histórica:

Fútbol Sala nació en Uruguay en 1930. Fue el Profesor Juan Carlos Ceriani quién utilizando reglas del waterpolo, baloncesto, balonmano y fútbol redactó el reglamento de este deporte.



El término FUTSAL es el término internacional usado para el juego. Se deriva de la palabra española o portugués para el "fútbol", FUT, y la palabra francesa o española para "de interior", de salón o SALA. El juego se refiere en sus comienzos como Fútbol de Salón.

Los precedentes del fútbol sala hay que buscarlos en Uruguay en el año 1930. En aquella época el fútbol era una auténtica locura en las calles de Montevideo. Era la época en que la Selección de Uruguay había obtenido el campeonato del mundo.



Fue el profesor Juan Carlos Ceriani el que se dio cuenta de que los niños jugaban al fútbol en canchas de baloncesto al no haber campos de fútbol libres e intentó solucionar el problema. Su gran acierto fue el acercar el fútbol a una

cancha pequeña destinada a otros deportes.

Ceriani utilizó las reglas del waterpolo, balonmano, y baloncesto, redactando las primeras reglas de juego que anunciaban la creación de un nuevo deporte. Del baloncesto se recogieron los cinco jugadores en cancha, el tiempo de juego (40 minutos) y el posicionamiento de algunos jugadores. En cuanto al balón se buscó un modelo que revotara poco. Por último las porterías se podían improvisar dibujándolas en las paredes a



imitación de las del baloncesto.

Del baloncesto recogió la prohibición de tirar a puerta desde cualquier posición, así como las medidas de la cancha de juego. Y por último del waterpolo toda la reglamentación relacionada con los porteros.

EI FUTSAL

El fútbol sala, es un deporte de contacto y colectivo de pelota practicado entre dos equipos de 5 jugadores cada uno, dentro de una cancha de suelo duro, derivado de la unión de otros deportes: el fútbol, que es la base del juego; el



waterpolo, el balonmano y el baloncesto. Tomando de éstos no sólo parte de las reglas, sino también algunas técnicas de juego.

DISPOSICIÓN DE JUGADORES

Guardameta: El portero es el jugador cuyo principal objetivo es evitar que la pelota entre en su portería durante el partido. Si éste juega en alguna categoría inferior a juvenil, sus reglas cambian. En este caso, si es inferior a juvenil los saques de portería no pueden pasar del centro del campo, esto sería falta.

Cierre o líbero: Este jugador se ubica por delante del portero como base de la línea de tres jugadores al ataque y es el último jugador de campo a la defensiva. Este jugador suele ser el que mueve el juego, y es uno de los jugadores, después del portero, que debe organizar al equipo.

Alas: jugadores que se ubican sobre las bandas. Deben subir y bajar sin parar y buscar siempre el apoyo a sus compañeros.

Pívot: jugador del equipo más cercano a la portería rival, que cumple funciones ofensivas de recibir y jugar el balón a espaldas de la portería, ya sea para darse la vuelta y rematar o para pasar a sus compañeros; y defensivas, como integrar la primera línea defensiva al rival. Este jugador debe estar en constante movimiento, en busca de cualquier hueco para ofrecer un pase a un jugador sin marca.



Una cancha de Futsal en la azotea de un edificio en Tokio, Japón.

El Fútbol Sala Autoridad deportiva AMF, FIFA, FIFUSA

"El futbol Sala – Fútsal – Futbol de Salón, Fulbito, Microfútbol o Calcio a 5, es un deporte distinto al fútbol"

Pero tiene similitudes características y objetivos.



El Fútsal ha causado sensación en algunas partes del mundo. Su diferencia respecto al fútbol convencional radica en la menor dimensión del campo, lo que obliga a los jugadores a tener una excelente técnica personal, además de una magnífica forma física. Los jugadores de este deporte precisan de una gran habilidad técnica y dominio sobre el balón, así como velocidad y precisión en la ejecución tanto al recibir, pasar o realizar gestos técnicos, es un deporte de asociación, con oponente, mínimo contacto y móvil.

El objetivo del juego consiste en marcar el mayor número posible de goles en la portería del equipo contrario.

La habilidad desarrollada en este juego es visible en el estilo mundialmente famoso de la visualización de los brasileños al aire libre en el campo del mismo tamaño. Pelé, Zico, Sócrates, Bebeto, Ronaldo y otros superastros brasileños desarrollaron su habilidad jugando Fútsal. Mientras que el Brasil continúa siendo la cima de Fútsal del mundo, España le sigue de cerca. En otros países el juego ha escalado notoriamente entre sus seguidores. Ahora se juega, bajo auspicios de F.I.F.A. y en todo el mundo, de Europa al norte y a América Central y al Caribe, a la Sudamérica, África, Asia y a la Oceanía.



Después se desarrolló en el resto del mundo. El Fútbol sala es un deporte distinto al fútbol convencional, pues es una conjunción de varios deportes, incluido el fútbol por supuesto. De otros deportes se han recogidos no solo reglas, sino también técnicas de juego como los bloqueos (del baloncesto), o

las rotaciones (del hockey sobre piernas) El deporte del fútbol sala es un deporte para jugadores con habilidad técnica, a los que les gusta imponer su dominio sobre el balón. La velocidad de ejecución con que se recibe, se pasa el balón o se realiza el gesto técnico debe ser la mayor posible en este deporte.

La primera competición internacional ocurrió en el año 1965, cuando Paraguay ganó la primera copa Sudamericana. El Brasil comenzó posteriormente su dominación. El primer campeonato del mundo de Fútbol sala conducido bajo auspicios de FIFUSA (antes de que sus miembros integrados en FIFA en 1989) fue llevado a cabo en el Sao Paulo, el Brasil, en 1982, con el Brasil acabando en el primer lugar. Los brasileños



relanzados como campeones en el segundo campeonato del mundo en 1988 en Australia contra Paraguay. FIFA asumió el control el patrocinio directo del acontecimiento en 1989 en Holanda y 1992 en Hong Kong. El Brasil ganó ambas veces. El tercer Campeonato de Fútbol del mundo de FIFA fue llevado a cabo de noviembre el 24 al de diciembre 11 de 1996, en España, donde los locales fueron duros rivales a vencer aunque finalmente el título se fue a para Brasil, los países de Europa del Este, siempre fuertes en éste deporte lograron el tercer y cuarto puesto (Rusia y Ucrania respectivamente). En la edición, Guatemala 2000, América del Sur estuvo representada por Argentina, Uruguay y Brasil.

Aquí se tomó la revancha España y se consagró Campeón derrotando al temible quinteto brasileño.

A nivel Local si contamos al Fútbol, desde que FIFA lo puso su "organización", estamos hablando de una historia reciente. 1986 fue el año que se realizó el primer campeonato organizado por A.F.A.



En los últimos años, a partir de 1997 se produjo un fuerte éxodo de jugadores argentinos a Italia. Su experiencia y la competitividad obtenida en Europa los convirtió en la base de la Selección Argentina, que con su concurso se convirtió en una de las representaciones del Fútbol del mundo más poderosas del mundo.

A nivel local, el fútbol sala se está desarrollando en colegios y universidades, aprovechando las infraestructuras de las instituciones. Campeonatos en forma privada, y actualmente se están organizando torneos, como el campeonato de fútbol de la serie A, y así proyectar una liga organizada a nivel nacional.

Breve bosquejo histórico del surgimiento y desarrollo del Fútbol en Babahoyo.



Fútbol Sala nació en Babahoyo en el año de 1995. El fundador del Fútbol fue el Profesor Alfredo Costain Chávez, quién lo hizo con un campeonato en el Colegio Eugenio Espejo (centro), por primera vez, tuvo una buena concurrencia de equipos, luego se lo hizo en el coliseo de la U.T.B. donde ya se veía que el Fútbol estaba en apogeo, desde ahí se han seguido organizando y participando en algunos campeonatos sénior y máster y ahora en estos últimos años 2011 no se hizo campeonato, por ende se necesita hacer con programas de enseñanza para Fútbol y ver los factores que inciden en dichas competencias.

Babahoyo ha participado en campeonatos nacionales desde el año 1995 donde ha obtenido campeonatos y subcampeonatos.

Con el equipo de DITOSA, Fue campeón nacional dos veces, obteniendo el título de campeón en el año 1999 y en el año 2002, donde fui participe de esos encuentros.

Campeón en Guayas en el Campeonato Granasa, en el año 2000.



Ahora como entrenador de Futsal he participado en nuevos campeonatos en Guayaquil, Quito, Guaranda, con equipos de esta localidad como lo son Rey Gol – Río Babahoyo – Bodega F.C. haciendo renacer el Futsal en Babahoyo y no dejando que muera.



CARACTERÍSTICAS DEL FÚTSAL.

- **Contacto:** Deporte de contacto físico
- **Miembros por equipo:** 12 jugadores: 5 en la cancha obligatorios y 7 suplentes.
- **Género:** Masculino y Femenino
- **Categoría:** Deporte de equipo
- **Accesorios:** En normas FIFA las canilleras o espinilleras son de uso obligatorio.
- **Pelota esférica:** Peso: 410-430 gramos.
Circunferencia: entre 61 y 63 cm
- **Lugar del encuentro:** COLISEO, Cancha rectangular oficial de 40 x 20 m y para eventos departamentales o nacionales 38 x 18 m. **usando dos porterías** de 2 m de altura X 3 m de ancho.
- **Duración del encuentro:** 40 min. (2 partes de 20 min.).
En infantiles es de 30 min. (2 partes de 15 min.)
- **Formato del puntaje:** Go!, 1 punto
- **Dirigido:** Por dos árbitros y un juez de mesa.
- **Puntaje de partidos:** Ganado 3ptos – Empate 1pto – perdido 0

EL CAMPO

La Cancha es rectangular y mide 40 x 20 en campeonatos internacionales y en eventos nacionales puede medir 38 x 18. Está delimitado por líneas de una anchura de 8 cm.

En la mitad y a lo ancho del terreno hay una línea de medio campo.

El centro del campo se marca con un punto alrededor del cual hay un círculo de 3 m de radio. Hay dos puntos penales, uno de 10 metros y el otro de 6 metros.

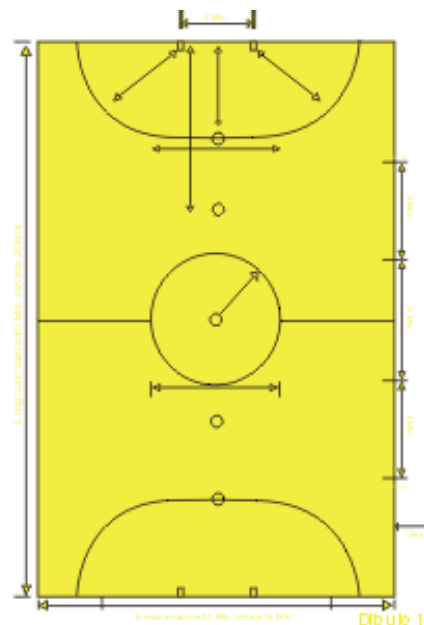

LA PORTERIA

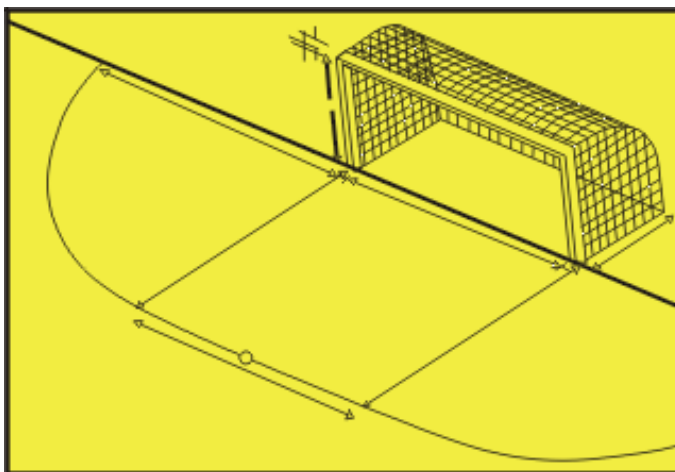

El arco tiene la dimensión de 2 metros de altura y 3 de ancho.

El área del arquero es de 6 metros. Los postes y el travesaño tendrán el mismo ancho y espesor: 8 cm.

Las redes que deberán ser de yute o nailon se engancharán en la parte posterior de los postes y el travesaño, y la parte inferior estará sujeta a tubos encorvados o a cualquier otro soporte adecuado. La profundidad de la meta, del lado interno de ambos postes hacia el exterior de la superficie de juego, será de al menos 80 cm. en su parte superior y de 100 cm. a nivel del suelo.

EL CALZADO



Se permite solamente el uso de zapatillas de lona o de cuero blando, con suela de goma o de otro material similar. El empleo de calzado es obligatorio. No se debe usar calzado con pupillos.

EL BALON

Tiene una circunferencia comprendida entre 61 y 63 cm y un peso de entre 410 y 430 gr.

Dejándolo caer desde una altura de 2 m, no debe realizar ni menos de 3 botes ni más de 4. No puede ser cambiado durante el partido sin la autorización del árbitro.



LA TACTICA

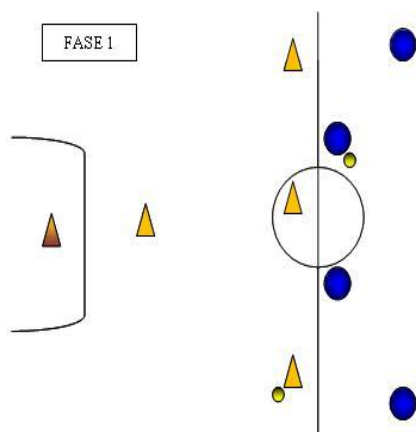

El sistema de ataque más común es en forma de rombo, aunque tiene el riesgo de una defensa débil en caso de contraataque.

El sistema de ataque más común es en forma de rombo, aunque tiene el

riesgo de una defensa débil en caso de contraataque.

LA DEFENSA

Hay tres tácticas defensivas básicas: defensa al hombre, cuyo objetivo es la contención del adversario; defensa en zona o libre, cuando cada jugador se ocupa de una zona determinada del

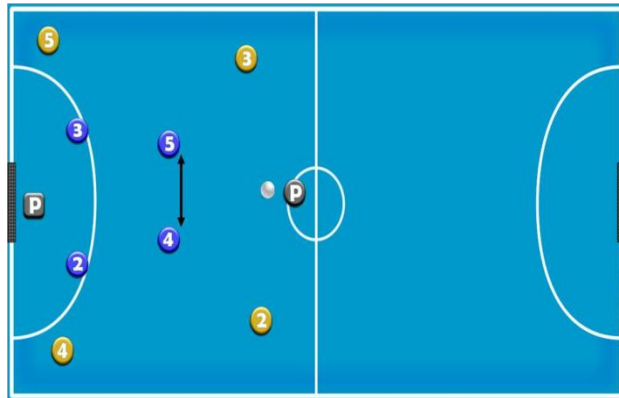

terreno de juego; y defensa mixta o alternativa, si se cierra el medio campo propio dejando libertad de movimientos al rival en su cancha.

LOS JUGADORES



El **fútbol sala**, es un deporte colectivo de pelota, practicado entre dos equipos de 5 jugadores cada uno e incluido el portero, dentro de una cancha de suelo duro.

Fundamentos Técnicos Universales

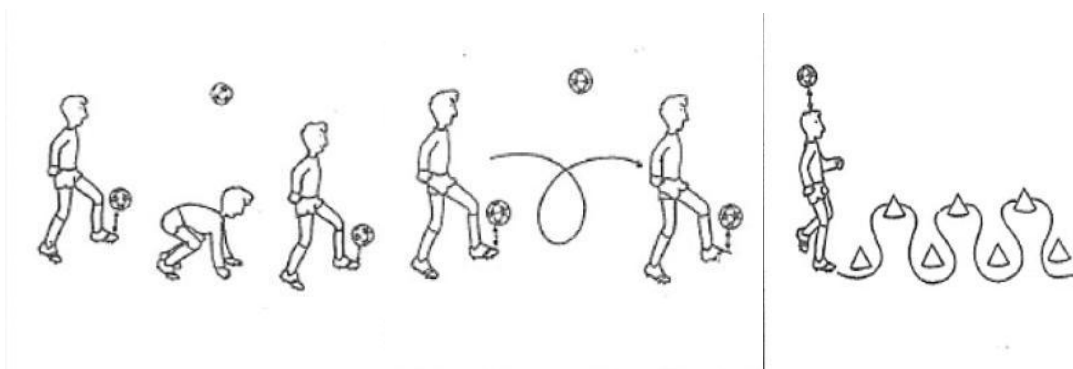

Dominio y conducción de balón.

1) **El Pase:** Es la acción de entregar el balón a otro jugador, con la mayor precisión posible. Pueden ser cortos, medios o largos, en función de la distancia. Según su trayectoria, serán ascendentes, descendentes, parabólicos, o al ras de suelo; y según su dirección, variarán en profundidad, lateral, retrasados y en diagonal.

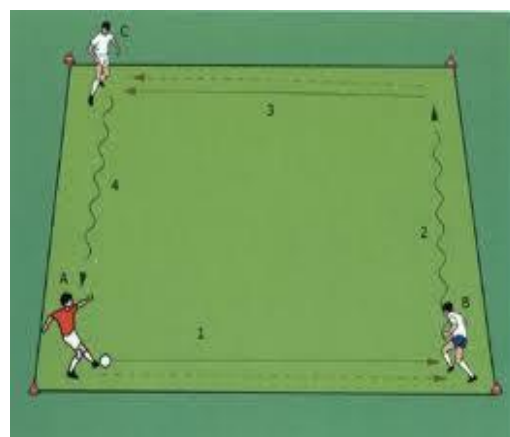

2) **La Recepción:** Es una acción muy utilizada durante un partido, con el objetivo de recibir el balón, controlarlo y ponerlo a su servicio para desarrollar en buenas condiciones una acción posterior.

La recepción en parada es aquella en la que se consigue controlar totalmente el balón en los pies, perdiendo el componente de velocidad pero aumentando la precisión en el manejo posterior del esférico;

La recepción en semiparada, para conseguir que el balón pierda parte de su valor inicial; la recepción de amortiguamiento, para controlar balones aéreos con trayectoria descendente, y se produce una amortiguación de la aceleración con el que se llega la pelota. El control del balón puede ser al ras de suelo, o bien con la cara interna de la bota, o con la planta del pie, con la punta hacia arriba y encajando la pelota entre la planta y el suelo.

3) Conducción o dribling:

Es un gesto básico e imprescindible para adquirir una buena técnica, ya que es la base para dominar el pase, la conducción y el tiro. Es necesario controlar la superficie de contacto con el balón, la suavidad del toque, la presión y el equilibrio de todo el cuerpo para conseguir la máxima eficacia.



4) **El Regate:** Se utiliza para superar a uno o varios adversarios sin



perder el dominio del balón. El regate se puede realizar sin finta previa, con un cambio de ritmo brusco para desequilibrar al defensor y sortearlo sin que tenga tiempo para reaccionar, o bien, con finta previa, en el que el jugador que está en posesión del

balón realiza el regate en función de la reacción que previamente tiene en la defensa.

4) **Tiro a portería:** Se refiere a la acción de golpear el balón con cualquiera de las superficies de contacto permitida, en dirección al arco y con la finalidad de marcar un gol.

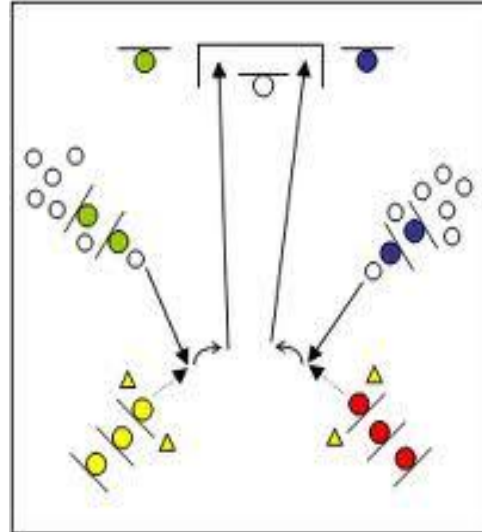

Se puede tirar de diferentes formas:

Punta: Se usa para tirar con la máxima potencia o para hacer vaselinas.

Interior: Se usa para ajustar más el balón al lugar que quieres que vaya, de esta manera el tiro no irá tan rápido que cuando tiras de punta.

Empeine: Se realiza con la parte anterior del pie.

Tacón: Se usa para sorprender al portero. Se debe de tirar a distancias próximas, porque si tiras de una distancia lejana es difícil llegar.

Cabeza: Se realiza generalmente cuando el balón se aproxima a una altura en la cual un contacto con el pie o pierna no es posible.

5) **Las Fintas:**

Sirven para engañar a los adversarios ya sea de chut, pase o de conducción. Lo suelen utilizar los defensas.



6) **El drible o regate**: Es la acción de evitar la entrada de un adversario y mantener la posesión de la pelota. Existen varios tipos de drible o regate como el de protección (acción de interponer el cuerpo entre la pelota y el oponente), el recorte (cambiar la pelota de una pierna a otra amagando el pase o tiro a puerta), el rastrillo (cambio de dirección de la pelota con la planta del pie), la bicicleta (pasar los pies alternadamente por encima de la pelota en movimiento o posición) entre otros.

2.3 PLANTEAMIENTO DE HIPÓTESIS

2.3.1 Hipótesis General

Los fundamentos básicos del **pase y recepción** inciden en la disciplina del Fútbol de los estudiantes de 8vo año, de educación básica del colegio p. Marcos Benetazzo n°1 de la ciudad de Babahoyo durante el periodo lectivo 2012.

2.3.2 Hipótesis Específicas

- La práctica recreativa en los alumnos 8vo año, de educación básica del colegio p. marcos Benetazzo n°1 de la ciudad de Babahoyoafecta a los fundamentos básicos del Fútbol.
- No se establece los fundamentos básicos en la enseñanza de Fútbol infantil a nivel de todas las instituciones educativas.
- La promoción de los fundamentos básicos del Fútbol en los estudiantes 8vo año, de educación básica del colegio P. Marcos Benetazzo N°1 de la ciudad de Babahoyo, mejoraría esta disciplina deportiva.

2.4 VARIABLES

2.4.1 Variable independiente:

- Los fundamentos básicos del pase y la recepción.

2.4.2 Variable dependiente

- Incidencia en la disciplina del Futsal.

2.5 OPERACIONALIZACION DE LAS VARIABLES

VARIABLE INDEPENDIENTE: Los fundamentos básicos del Pase y la Recepción en el Futsal.

CUADRO N. 1

CONCEPTUALIZACION	CATEGORIA	INDICADORES	ITEMS BASICOS	TECNICAS-INSTRUMENTOS
Los fundamentos básicos del pase y la recepción en el Futsal:	El pase y la recepción.	<p>Las normas</p> <p>La habilidad</p> <p>La Técnica</p> <p>Personalidad de los jugadores</p>	<p>¿Usted como entrenador buscaría la forma de ayudar al estudiante para mejorar su rendimiento? Si <input type="checkbox"/> no <input type="checkbox"/></p> <p>¿Sabe cuál es la causa del bajo rendimiento de sus alumnos? Siempre <input type="checkbox"/> No <input type="checkbox"/> a veces <input type="checkbox"/></p> <p>¿Conversa en familia sobre lo que te ocurra a diario en una competencia? Siempre <input type="checkbox"/> A veces <input type="checkbox"/> Nunca <input type="checkbox"/></p> <p>¿Cuándo tienes problemas en los entrenamientos en quién confías? Padres <input type="checkbox"/> Profesores <input type="checkbox"/> Amigos <input type="checkbox"/></p>	<p>Entrevista estructurada.</p> <p>Docentes</p> <p>Alumnos</p> <p>entrenadores</p> <p>Cuestionario</p> <p>Docentes</p> <p>Alumnos</p> <p>entrenadores</p>

VARIABLE DEPENDIENTE: Incidencia en la disciplina del Futsal

CUADRO N. 2

CONCEPTUALIZACION	CATEGORIA	INDICADORES	ITEMS BASICOS	TECNICAS-INSTRUMENTOS
<p>Incidencia en la disciplina del Futsal:</p>	<p>La disciplina El Futsal</p>	<p>Dificultad para realizar el pase. Dificultad para receptar el pase. Poco interés en practicar el Futsal disciplinadamente</p>	<p>¿Usted como entrenador buscaría la forma de ayudar al estudiante para mejorar su rendimiento en el Futsal? Si <input type="checkbox"/> no <input type="checkbox"/></p> <p>¿Sabe cuál es la causa del desconocimiento del Futsal en los estudiantes? si <input type="checkbox"/> No <input type="checkbox"/> a veces <input type="checkbox"/></p> <p>¿Conversa con el estudiante sobre lo que le ocurre n el campo de juego? Siempre <input type="checkbox"/> A veces <input type="checkbox"/> Nunca <input type="checkbox"/></p> <p>¿Cuándo tienes problemas en el campo de juego, en quien confías? Padres <input type="checkbox"/> entrenador <input type="checkbox"/> Amigos <input type="checkbox"/></p>	<p>Entrevista estructurada. Docentes Alumnos Padres de familia Cuestionario Docentes Alumnos Padres de familia</p>

CAPÍTULO III

3. METODOLOGÍA

3.1 TIPO DE ESTUDIO

El nivel de la investigación realizada es de tipo de observación - explicativa y descriptiva ya que estas nos permite profundizar y conocer la realidad, nos explica la razón del porque ocurren las cosas, por ende nos ayuda en las metodologías de enseñanza que aplican los Entrenadores Deportivos en los alumnos 8vo año, de educación básica del colegio P. Marcos Benetazzo n°1 de la ciudad de Babahoyo durante el periodo lectivo 2012.

En la elaboración de esta tesis he considerado varias técnicas y herramientas que harán posible obtener resultados veraces y basados a la realidad de cada niño, además que tenemos que cruzar el desarrollo cognitivo, el apoyo que los entrenadores pueden y deben dar para mejorar el rendimiento de sus dirigidos.

Así también realizando el análisis como se puede intervenir como entrenadores de cambios para incrementar estrategias innovadoras y creativas con los estudiantes, siendo esto un factor importante en su aprendizaje deportivo, educativo y cultural.

• LA METODOLOGIA EMPLEADA

ANALITICA.- Entendemos por metodología de la investigación al conjunto de principios técnicos, estrategias, métodos y procedimientos de investigación, ya que es una aplicación o guía que los maestros utilizan en sus proyectos; que permite de manera clara y concisa elaborar una teoría, contabilización de la información que estamos investigando.

Este trabajo de investigación se aplica por un propósito de fundamentar y resolver una problemática y documental debido a la información tomado a diferentes personas.

En la técnica expuesta en este trabajo investigativo se hará una búsqueda, de elementos que permitan consolidar las falencias, de que existieren errores en la disciplina deportiva.

- **INVESTIGACION DESCRIPTIVA.-**

Es la que aplique ya que con ella se describe la forma en la actualidad como estamos con el Futsal en Babahoyo y como se puede establecer el Futsal en cada institución educativa. Se ha establecido un reglamento con el propósito de llevar al Futsal a una disciplina de elite.

Es el que consiste en describir estado actual de los hechos de las persona o cosas, explicando sus distintas partes, cualidades, propiedades o circunstancia no solo por sus atributos sino más bien dado una idea completa del contexto interpretando en forma ordenada la información de acuerdo con cada variable de estudio.

Comprende la descripción, registro, análisis e interpretación de la naturaleza actual, y la composición o procesos de los fenómenos. El enfoque se hace sobre conclusiones dominantes o sobre cómo una persona, grupo o cosa se conduce o funciona en el presente. La investigación descriptiva trabaja sobre realidades de hecho, y su característica fundamental es la de presentación correcta.

- **MODALIDAD BASICA DE LA INVESTIGACION**

El diseño de la investigación es de campo práctico deportivo porque permite la investigación en el lugar de los hechos, es decir donde ocurre la práctica deportiva. Con el propósito de comparar, aplicar, profundizar y deducir diferentes enfoques y criterios de diferentes instructores.

Para la realización de este trabajo se hizo de manera directa con los estudiantes del 8vo año de educación Básica, Padres de familia, Profesores de Cultura física.

3.2 UNIVERSO Y MUESTRA

3.2.1. Universo

La población es el grupo de individuos que habitan en una determinada zona donde se realiza la investigación, en este caso tenemos una población de estudio determinada en la totalidad de la población del Colegio P. Marcos Benetazzo N°1 De La Ciudad De Babahoyo.

3.2.2. La muestra

Se considera como muestra a una parte de la investigación que facilita el estudio y hace más eficaz a la investigación, en este caso contaremos con la totalidad de la población.

Las encuestas se aplicarán a la totalidad de la población distribuida de la siguiente manera: 12 Docentes y 65 Padres de familia de los 65 estudiantes.

Los mismos que están distribuidos de la siguiente manera

	Población	Muestra	Mujeres	Hombres
Entrenadores	32	30	2	32
Padres de Familia	1237	50	15	65
Estudiantes	623	99	23	76

Cuadro N. 3

3.3 METODOS Y TÉCNICAS DE RECOLECCIÓN DE INFORMACIÓN.

En este trabajo de campo, que se ha realizado consiste en la observación directa del comportamiento de los estudiantes, como es su desenvolvimiento en las canchas al momento de jugar y al realizar los entrenamientos con sus compañeros.

Las técnicas utilizadas son: la observación fundamentalmente y la encuesta.

3.3.1 LA OBSERVACIÓN:

Es establecer conclusiones de lo actuado mediante la observación minuciosa de hechos, y actos que ayuden a dilucidar nuestras variables e interrogantes.

3.3.2 LA ENCUESTA:

Una encuesta es un conjunto de preguntas normalizadas dirigidas a entrenadores y estudiantes, es una muestra representativa de la población o instituciones, con el fin de conocer estados de opinión o hechos específicos.

3.3.3 RECOLECCIÓN DE INFORMACIÓN

Para la recolección de información se ha revisado varios textos, investigaciones y artículos por internet, sobre este tema, para poder estar claro frente a la problemática a desarrollar. Siendo los estudiantes los que cumplen un papel importante en etapa de crecimiento deportiva, su preparación académica y cultural tiene mucha influencia para que el rendimiento deportivo sea satisfactorio, lo cual se debe investigar con mucha responsabilidad.

3.4. PROCEDIMIENTO

En cuanto al procedimiento utilizado tanto para la entrevista como para la observación es el siguiente:

Aplicando los métodos se procedió a revisar la bibliografía y los principales planteamientos teóricos sobre conceptualizaciones básicas de categorías y elementos que involucran el problema de investigación, constituyéndose en los sustentos teóricos del proceso de investigación planteado.

Una vez revisado el proyecto de investigación, se procedió a su ejecución, tomado en cuenta el cronograma previsto.

Para la recolección de información, se realizaron las respectivas encuestas a cada uno de los involucrados, mediante los instrumentos previamente construidos con preguntas que permitieron obtener los datos necesarios para dar respuesta a los problemas planteados.

Una vez recolectada la información se procedió a tabular, utilizando tablas de frecuencias, cuadros ilustrativos y representaciones gráficas los mismos que se presentan en el cuarto capítulo.

Con toda la información analizada e interpretada, se procedió a verificar las hipótesis planteadas, para luego establecer conclusiones y recomendaciones posteriores a la redacción de la propuesta.

CAPITULO IV

4. ANALISIS E INTERPRETACIÓN DE RESULTADOS

El análisis de los datos procesados nos permitió visualizar las falencias y determinar las posibles soluciones al ser más eficientes y alcanzar los objetivos y metas propuestas. Los resultados obtenidos permitirán emitir juicios de valor y conclusiones.

4.1. TABULACIONES E INTERPRETACION DE DATOS

ANALISIS DE RESULTADOS DE LAS ENCUESTAS DIRIGIDAS A LOS ENTRENADORES.

1. ¿Conoce Ud. la disciplina del Futsal?

Si ()

No ()

Cuadro N°4

ITEMS	RESPUESTA	FRECUENCIA	PORCENTAJE
1	SI	22	70%
	NO	10	30%
TOTAL		32	100%



Gráfico N°1

INTERPRETACION: El 70% de los entrenadores respondieron que si conocen el Futsal pero 30% de los maestros dijeron que no conocen.

2. ¿En la institución donde Ud. Trabaja practican el Futsal?

Si ()

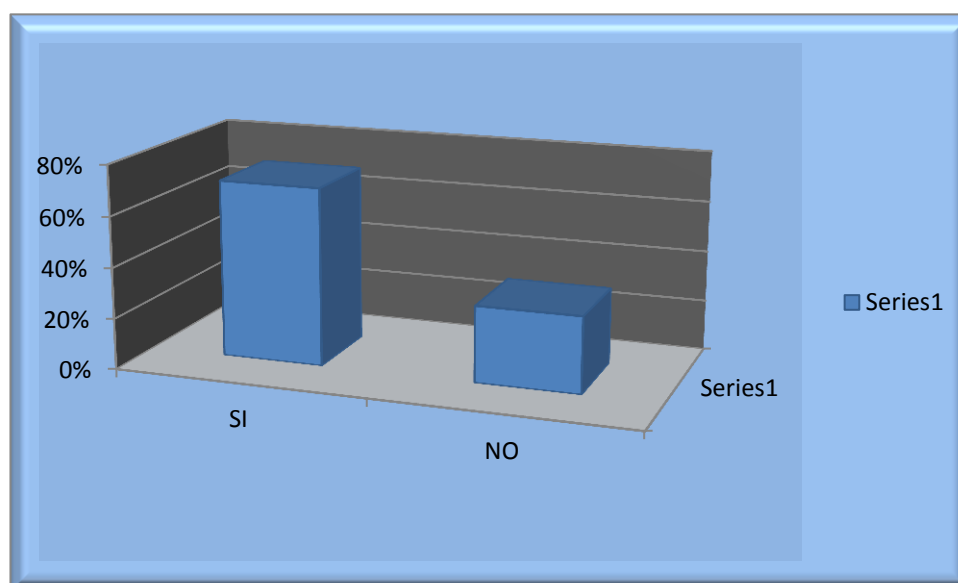
No ()

Cuadro N°5

ITEMS	RESPUESTA	FRECUENCIA	PORCENTAJE
2	SI	0	0%
	NO	32	100%
TOTAL		32	100%



Gráfico N°2

INTERPRETACION: Del 100% de entrenadores y maestros dijeron que **no** se practica tal disciplina.

3. ¿Ud. cree que esta disciplina deportiva se la puede practicar en los establecimientos educativos?

Si ()

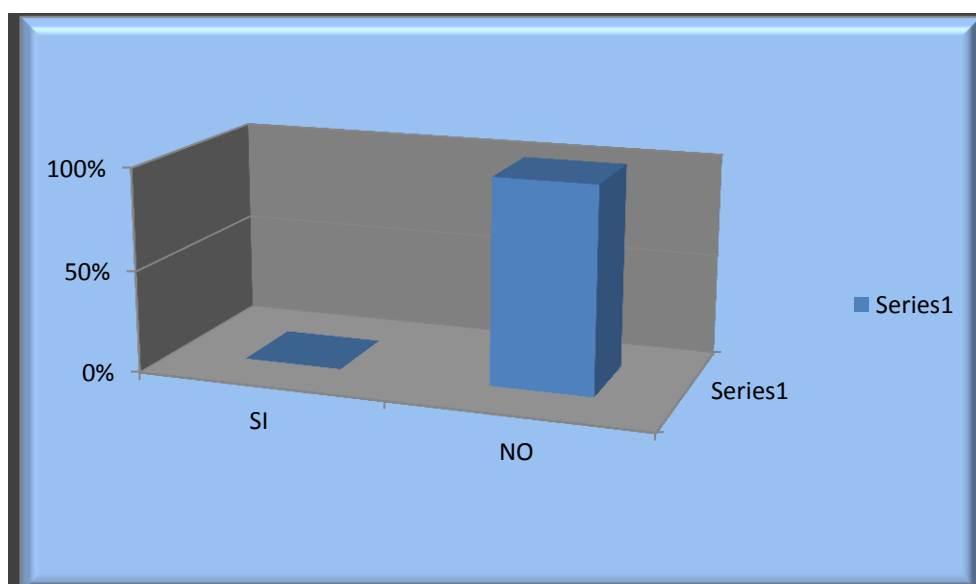
No ()

Cuadro N°6

ITEMS	RESPUESTA	FRECUENCIA	PORCENTAJE
3	SI	32	100%
	NO	0	0%
TOTAL		32	100%



Gráfico N°3

INTERPRETACION: 100% de los entrenadores y maestros nos responde que si desean entrenar Futsal y se puede entrenar en la entidades educativas habiendo la cancha deportiva.

4. ¿Sientes el interés de entrenar Futsal?

Si ()

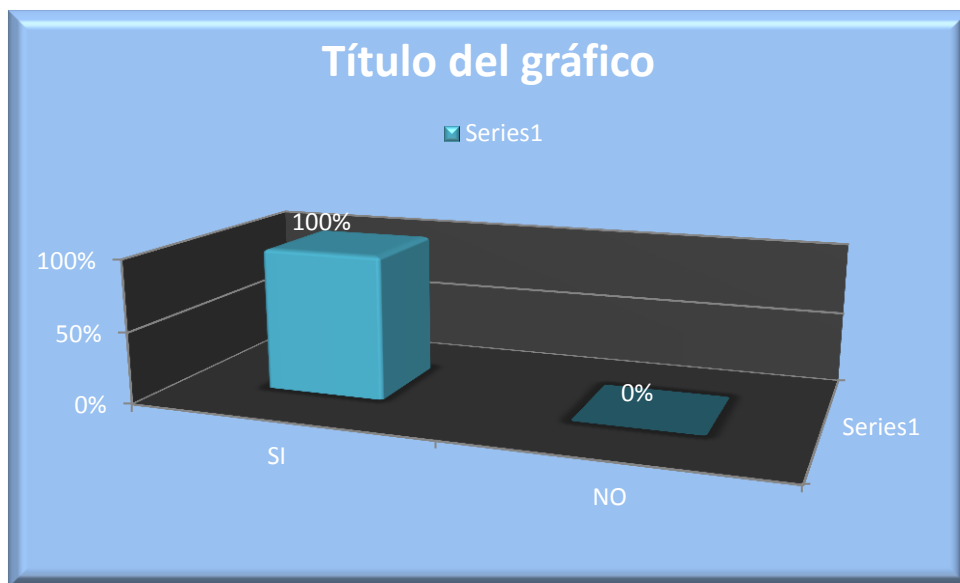
No ()

Cuadro N°7

ITEMS	RESPUESTA	FRECUENCIA	PORCENTAJE
4	SI	32	100%
	NO	0	0%
TOTAL		32	100%



Gráfico N°4

INTERPRETACION: 100% de los entrenadores y maestros nos responde que si desean entrenar Futsal

5. ¿Será factible entrenar Fútbol con los estudiantes para obtener más habilidades técnicas?

Si ()

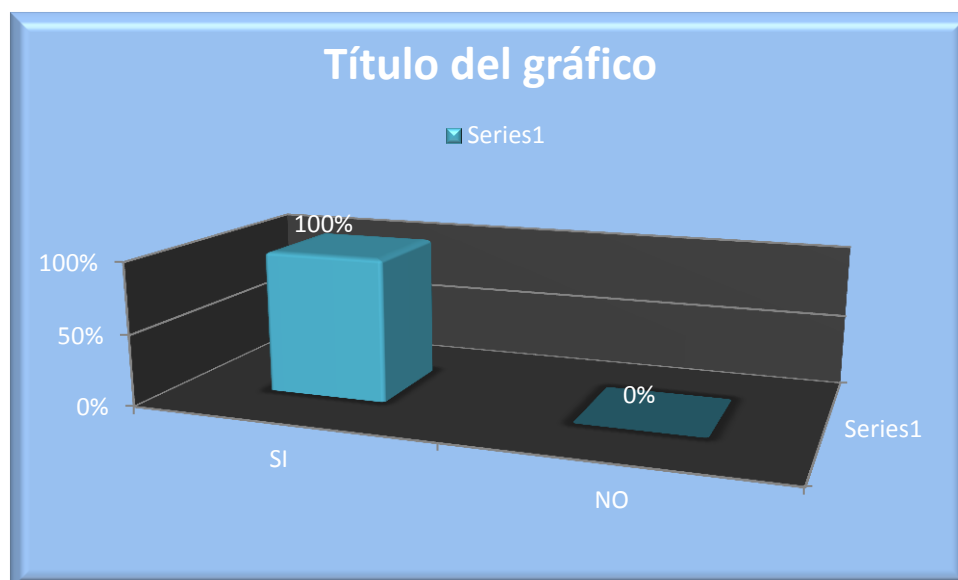
No ()

Cuadro N°8

ITEMS	RESPUESTA	FRECUENCIA	PORCENTAJE
4	SI	25	80%
	NO	7	20%
TOTAL		32	100%



Gráfico N°5

INTERPRETACION: Según las encuesta realizadas 100% de los entrenadores nos dice que si que por medio de esta disciplina se puede adquirir más destreza.

6. ¿Ud. cree que con entrenamientos se llegaría a mejorar el Fútbol?

Si ()

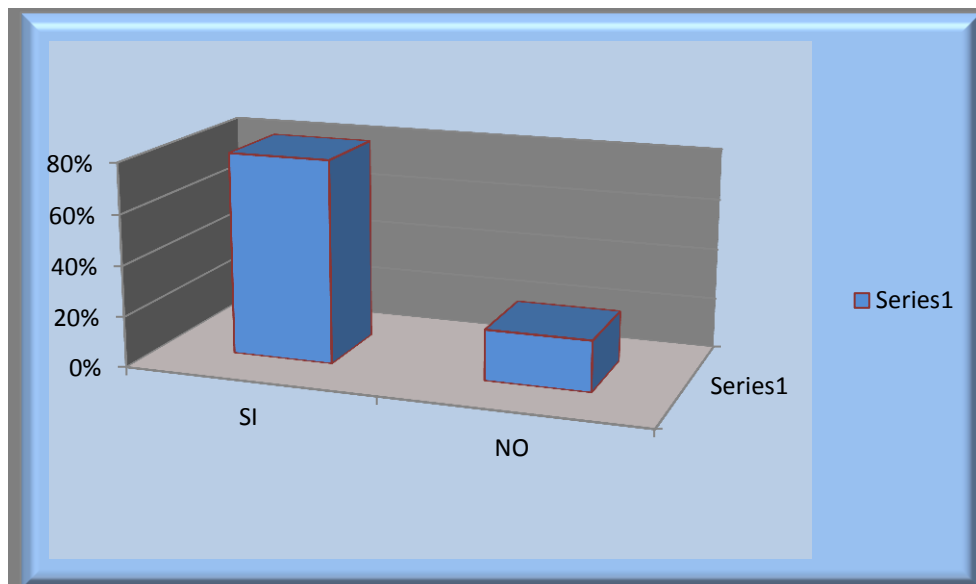
No ()

Cuadro N°9

ITEMS	RESPUESTA	FRECUENCIA	PORCENTAJE
6	SI	32	100%
	NO	0	0%
TOTAL		32	100%



Gráfico N°6

INTERPRETACION: En la encuesta a los entrenadores y maestros realiza el 100% nos dice que **SI** que entrenando se puede mejorar el juego.

7. ¿El Futsal mejoraría los lapsos de amistad de los estudiantes?

Si ()

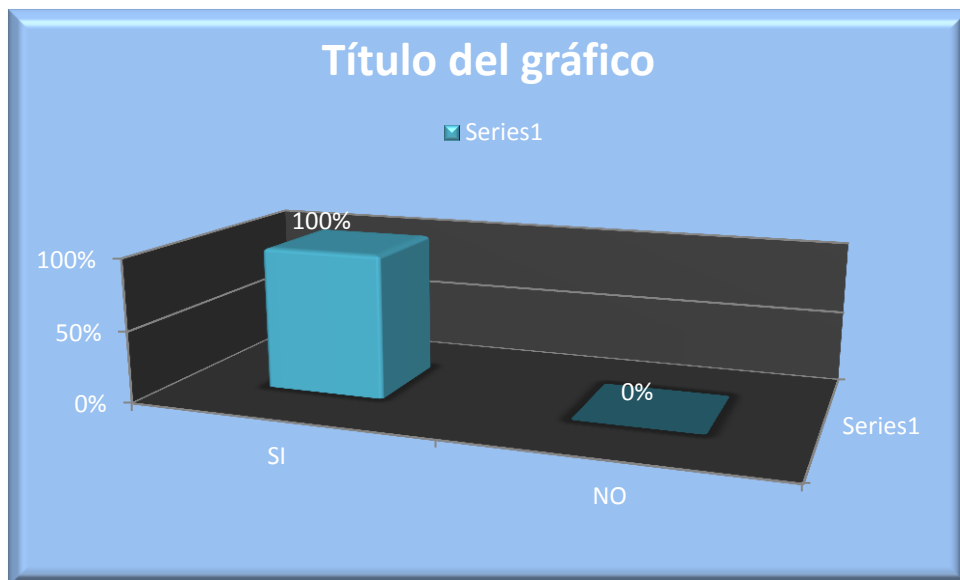
No ()

Cuadro N°10

ITEMS	RESPUESTA	FRECUENCIA	PORCENTAJE
7	SI	32	100%
	NO	0	0%
TOTAL		32	100%



Gráfico N°7

INTERPRETACIONES: El 100% de los entrenadores y maestros dijeron que si le ayudaría a que ellos tenga un buena relación de amistad y compañerismo.

8. ¿Los estudiantes mejorarían su calidad de vida a base de entrenamientos?

Si ()

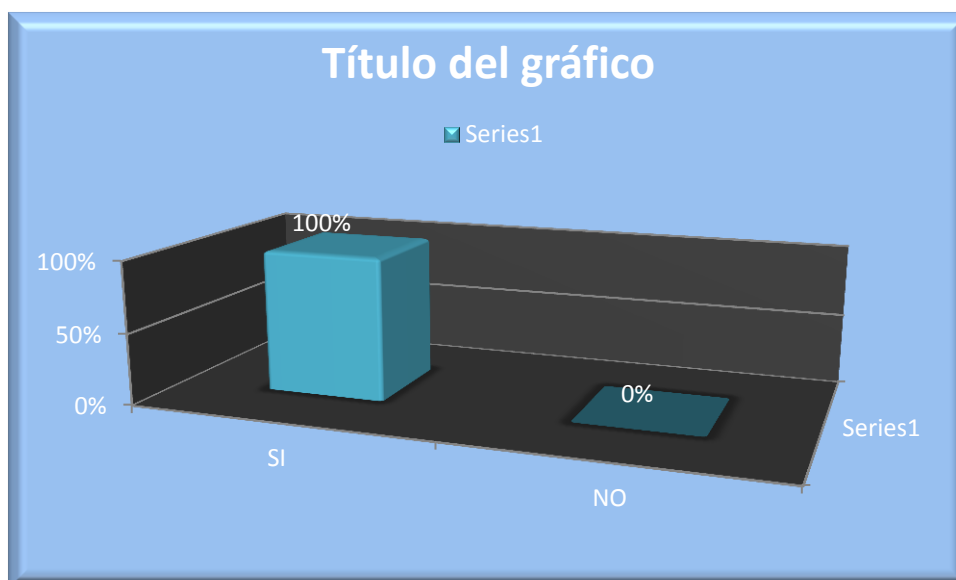
No ()

Cuadro N°11

ITEMS	RESPUESTA	FRECUENCIA	PORCENTAJE
8	SI	32	100%
	NO	0	0%
TOTAL		32	100%



Gráfico N°8

INTERPRETACION: El 100% de los entrenadores y maestros dijeron que si mejoran su calidad de vida los alumnos.

9. ¿Orienta a sus estudiantes antes de cada encuentro?

Si ()

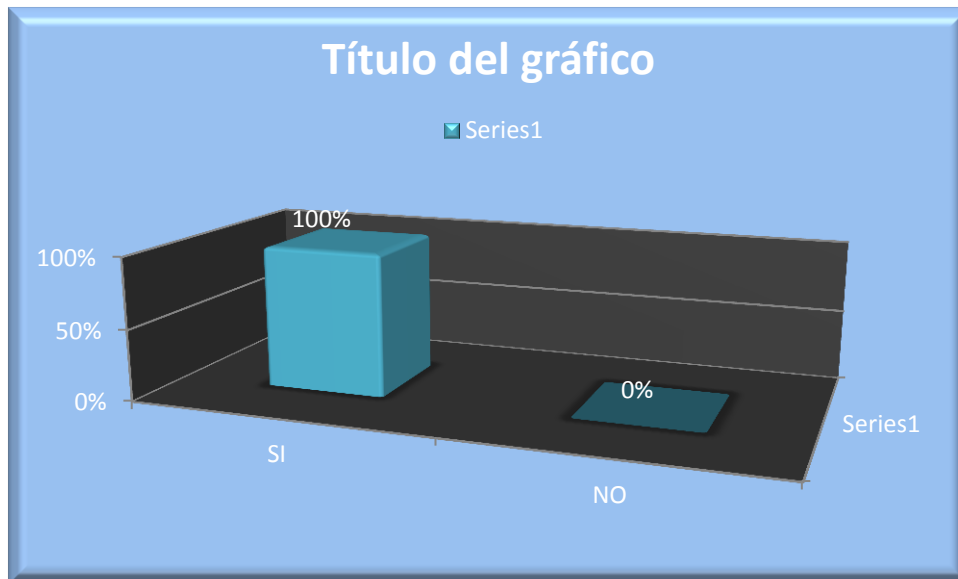
No ()

Cuadro N°12

ITEMS	RESPUESTA	FRECUENCIA	PORCENTAJE
9	SI	32	100%
	NO	0	0%
TOTAL		32	100%



Gráfico N°9

INTERPRETACION: El 100% de los entrenadores y maestros dijeron que si los orientan.

10. ¿Ud. evalúa con sus estudiantes después de cada entrenamiento?

Si ()

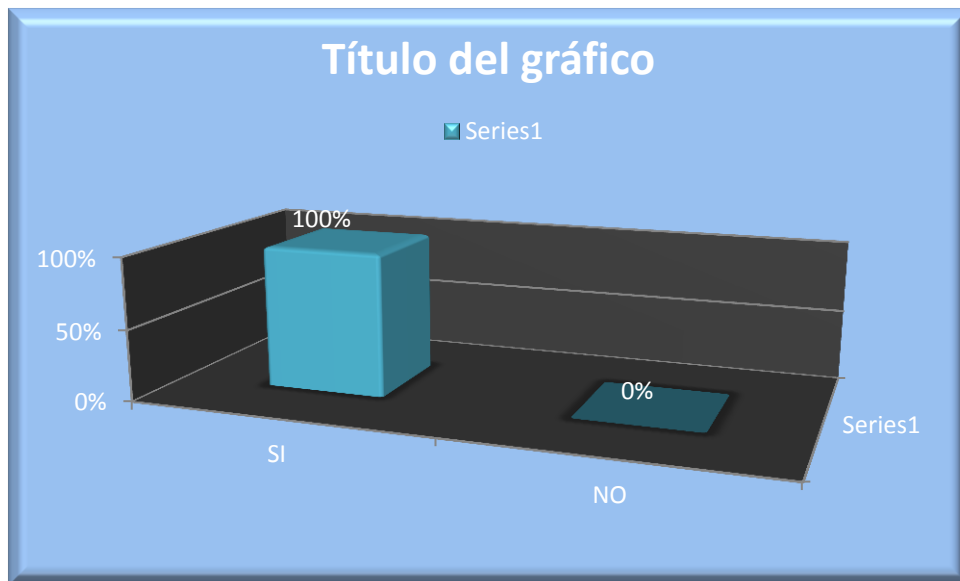
No ()

Cuadro N°13

ITEMS	RESPUESTA	FRECUENCIA	PORCENTAJE
10	SI	32	80%
	NO	10	20%
TOTAL		32	100%



Gráfico N°10

INTERPRETACION: De la encuesta que se realizo los entrenadores y maestros cabe recalcar que 80% responde si y el 20% responde no, hay que empezar a preparar a los maestros.

ENCUESTAS DIRIGIDA A LOS ESTUDIANTES DEL OCTAVO AÑO DE EDUCACIÓN BÁSICA DEL COLEGIO TÉCNICO P. MARCOS BENETAZZO N°1 DEL CANTON BABAHOYO.

1. ¿Conoces la disciplina del Futsal?

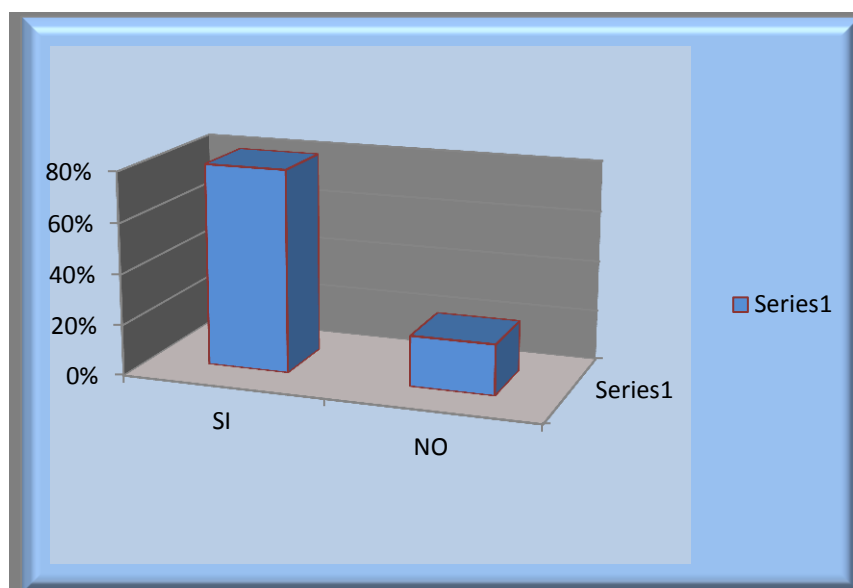
Si ()

No ()

Cuadro N°14

ITEMS	RESPUESTA	FRECUENCIA	PORCENTAJE
1	SI	0	0%
	NO	99	100%
TOTAL		99	100%



Gráfico N°11

INTERPRETACION: El 100% de los alumnos en las encuestas realizadas respondieron que **NO** conocen que es Futsal.

2. ¿Le gustaría aprender la disciplina del Futsal?

Si ()

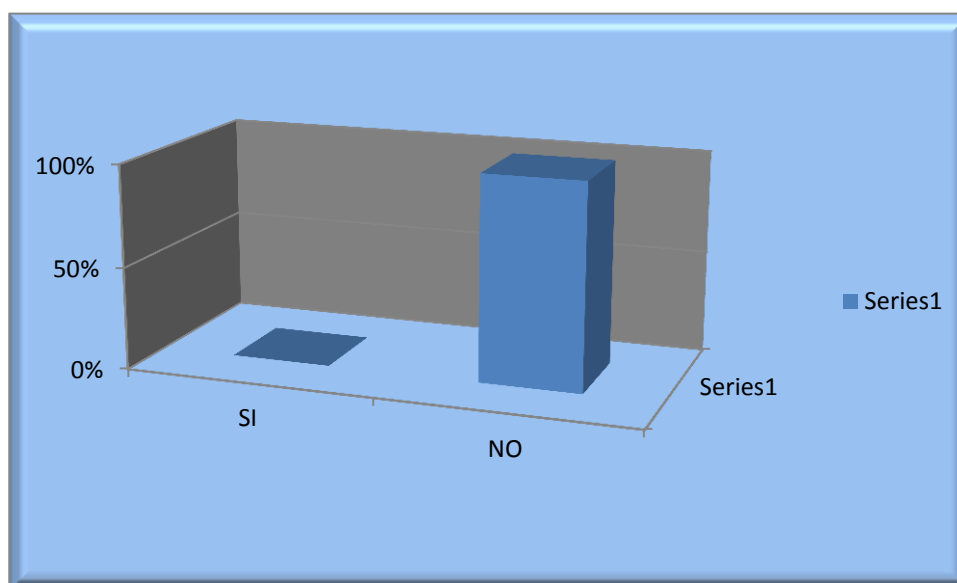
No ()

Cuadro N°15

ITEMS	RESPUESTA	FRECUENCIA	PORCENTAJE
2	SI	99	100%
	NO	0	0%
		99	100%



Gráfico N°12

INTERPRETACION: El 100% de los alumnos en las encuestas realizadas respondieron que **SI** desean aprende a jugar Futsal.

3. ¿Sabe de dónde viene el Futsal?

Si ()

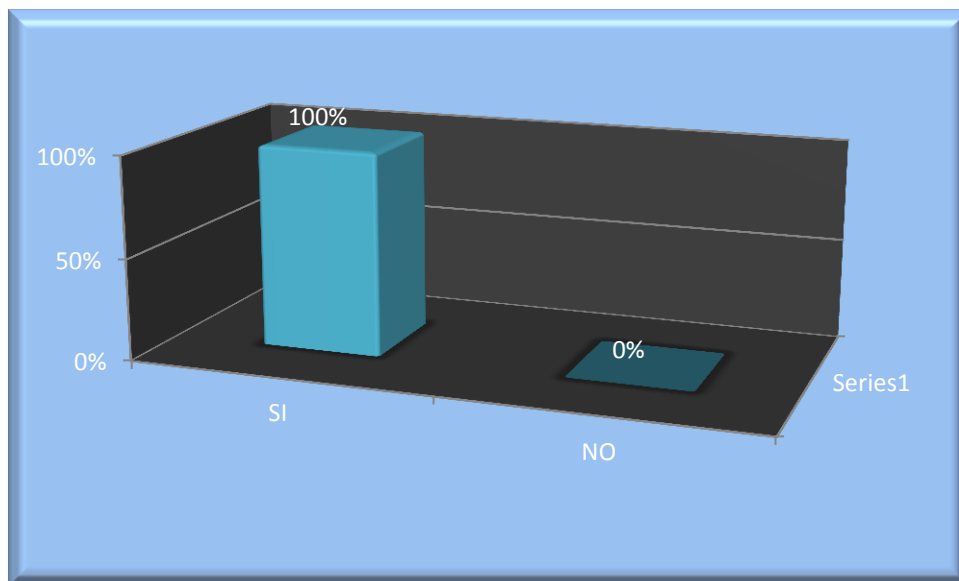
No ()

Cuadro N°16

ITEMS	RESPUESTA	FRECUENCIA	PORCENTAJE
3	SI	19	20%
	NO	80	80%
		99	100%



Gráfico N°13

INTERPRETACION: El 80% de los alumnos en las encuestas realizadas respondieron que **NO** 20% de los alumnos en las encuestas realizadas respondieron que si.

4. ¿Entrena en un equipo o academia deportiva?

Si ()

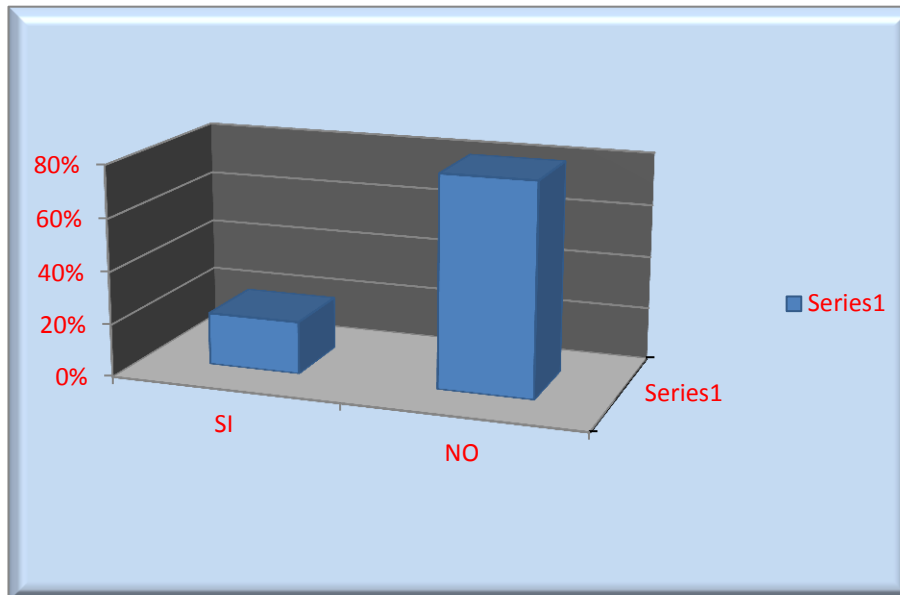
No ()

Cuadro N°17

ITEMS	RESPUESTA	FRECUENCIA	PORCENTAJE
4	SI	29	40%
	NO	70	60%
TOTAL		99	100%



Gráfico N°14

INTERPRETACION: El 40% de los alumnos en las encuestas realizadas respondieron que **SI**, 60% de los alumnos en las encuestas realizadas respondieron que **NO**, porque no hay cerca de sus casa canchas o porque sus padres no tiene dinero suficiente para enviarlos a una escuela de deportiva.

5. ¿Sientes el interés de saber por lo menos los fundamentos básicos del Futsal?

Si ()

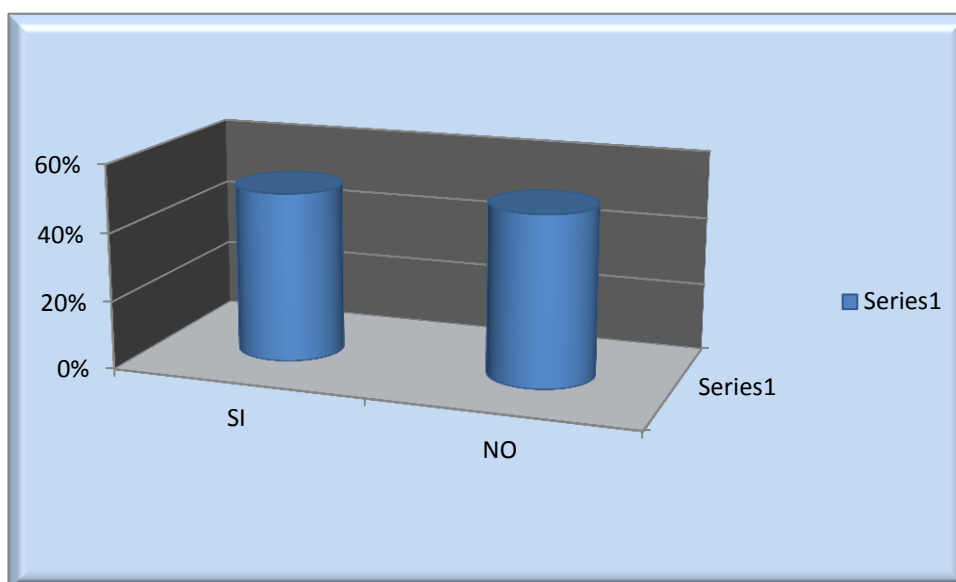
No ()

Cuadro N°18

ITEMS	RESPUESTA	FRECUENCIA	PORCENTAJE
5	SI	80	80%
	NO	19	20%
TOTAL		99	100%



Gráfico N°15

INTERPRETACION: El 80% de los alumnos en las encuestas realizadas respondieron que si, 20% de los alumnos en las encuestas realizadas respondieron que no, por motivo que desconocen que es esta disciplina.

6. ¿Crees que el Futsal se debería implementar en las instituciones educativas?

Si ()

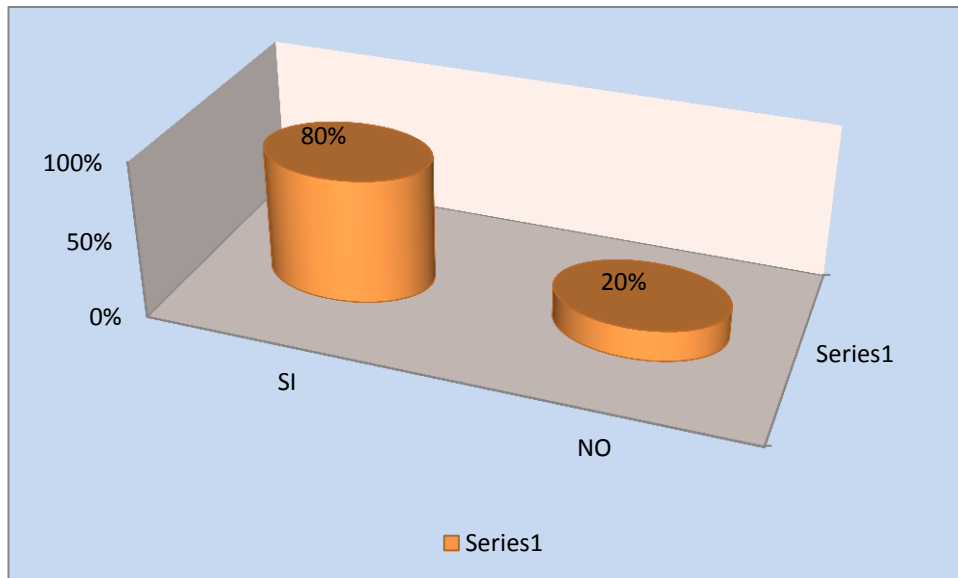
No ()

Cuadro N°19

ITEMS	RESPUESTA	FRECUENCIA	PORCENTAJE
6	SI	99	100%
	NO		0%
TOTAL		99	100%



Gráfico N°16

INTERPRETACION: El 100% de los alumnos en las encuestas realizadas respondieron que si se debe implementar en los centros educativo el futsala .

7. ¿Mejoraría tu calidad de vida y deportiva a base de entrenamientos deportivos como el Futsal?

Si ()

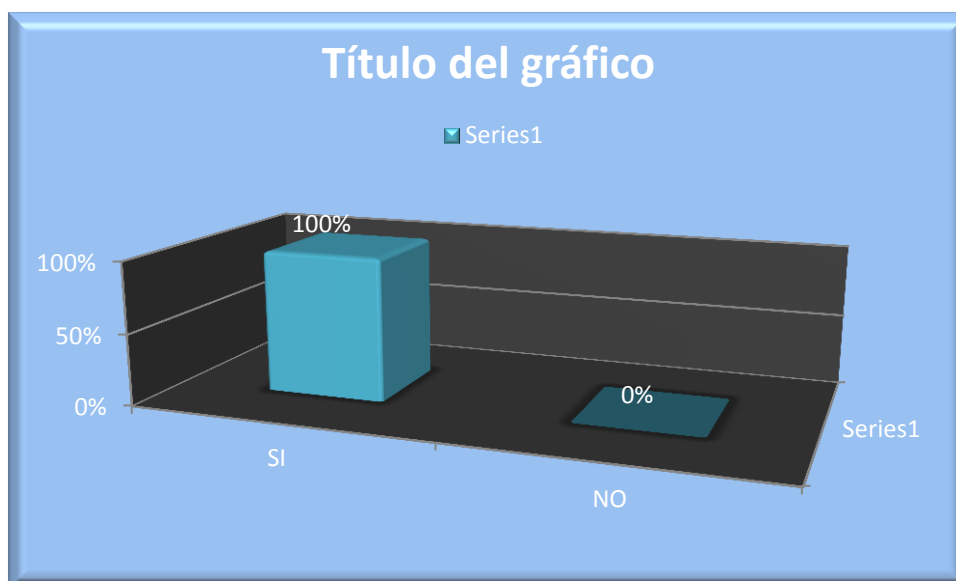
No ()

Cuadro N°20

ITEMS	RESPUESTA	FRECUENCIA	PORCENTAJE
7	SI	99	100%
	NO		0%
TOTAL		99	100%



Gráfico N°17

INTERPRETACION: El 100% de los alumnos en las encuestas realizadas respondieron que **SI**, ya que por medio del deporte se pueden mantener con buena salud.

8. ¿En tu establecimiento educativo entrenan Futsal?

Si ()

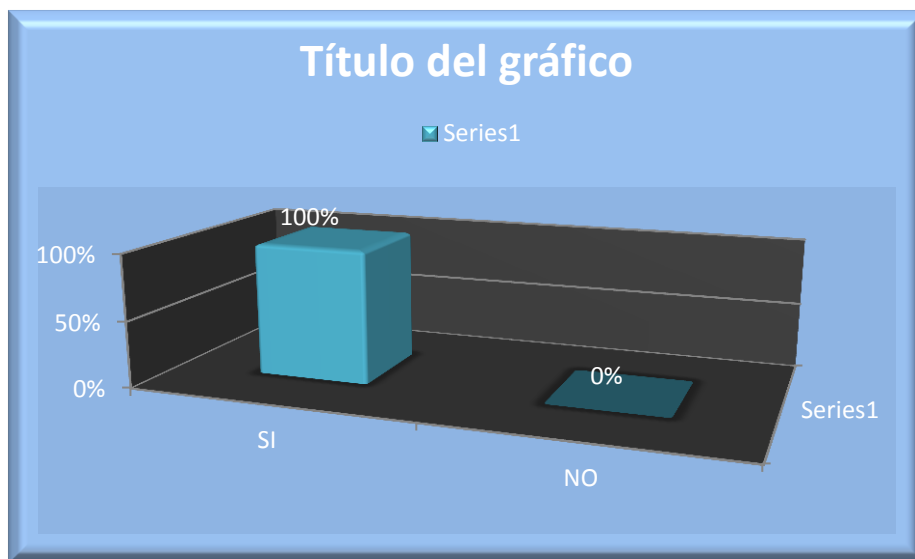
No ()

Cuadro N°21

ITEMS	RESPUESTA	FRECUENCIA	PORCENTAJE
8	SI	0	0%
	NO	99	100%
TOTAL		99	100%



Gráfico N°18

INTERPRETACION: El 100 % de los alumnos en las encuestas realizadas respondieron que **NO** entrenan Futsal en la Institución Educativa donde ellos estudian.

9. ¿Eres perfeccionista en realizar los entrenamientos?

Si ()

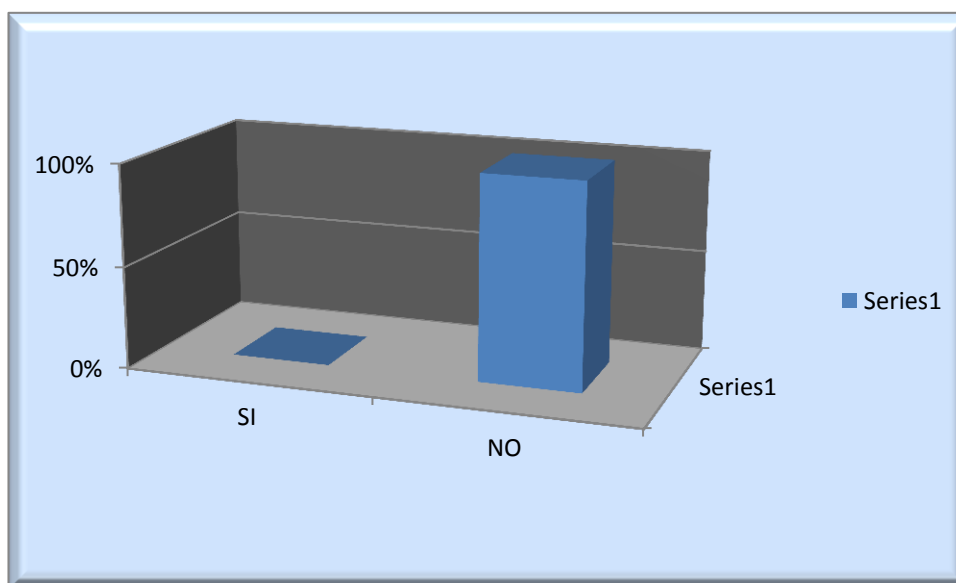
No ()

Cuadro N°22

ITEMS	RESPUESTA	FRECUENCIA	PORCENTAJE
9	SI	70	70%
	NO	29	30%
TOTAL		99	100%



Gráfico N°19

INTERPRETACION:El 70% de los alumnos en las encuestas realizadas, son niños que les gusta perfeccionar sus tiro o técnicas para jugar en la cancha y 30 % dicen que les da igual si sale o no los pases por que ellos juega por jugar.

10. ¿Cómo repercute en tu estado de ánimo cuando no te pone el profesor a jugar?

Preocupado () Normal ()

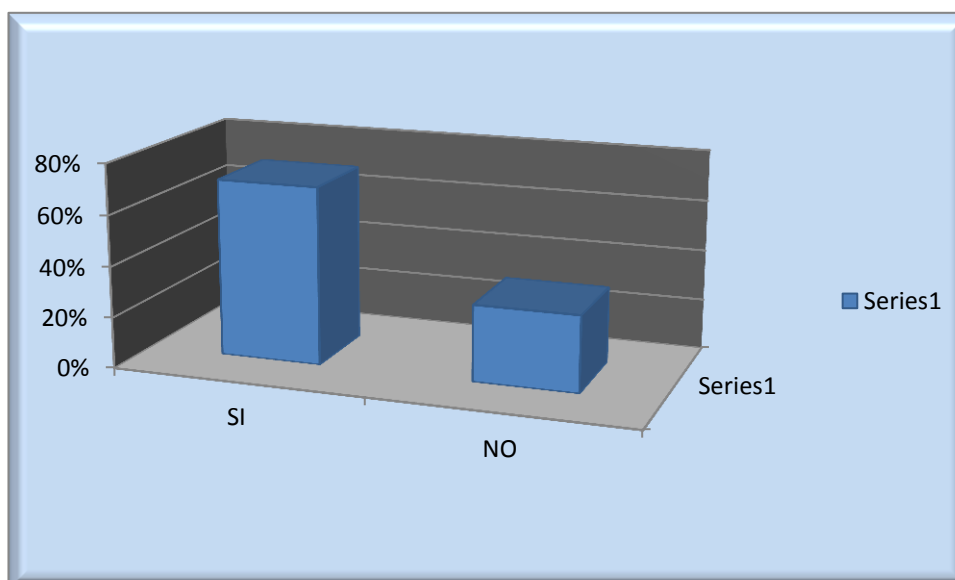
Cuadro N°23

ITEMS	RESPUESTA	FRECUENCIA	PORCENTAJE
1	Si	74	75%
	NO	25	25%
TOTAL		99	100%



Gráfico N°20

Interpretaciones: El 75% de los alumnos en las encuestas realizadas siente preocupación cuando no los ponen a jugar en la cancha y 25 % dicen que les da igual si sale o no estos son chico que por obvias razones no practican deporte o no han tenido una disciplina en deporte.

Encuestas dirigida a los Padres de Familia de los diferentes cursos de octavo año de básica del colegio Técnico P. Marco Benetazzo N°1.

1. ¿Conoce Ud. la disciplina del Futsal?

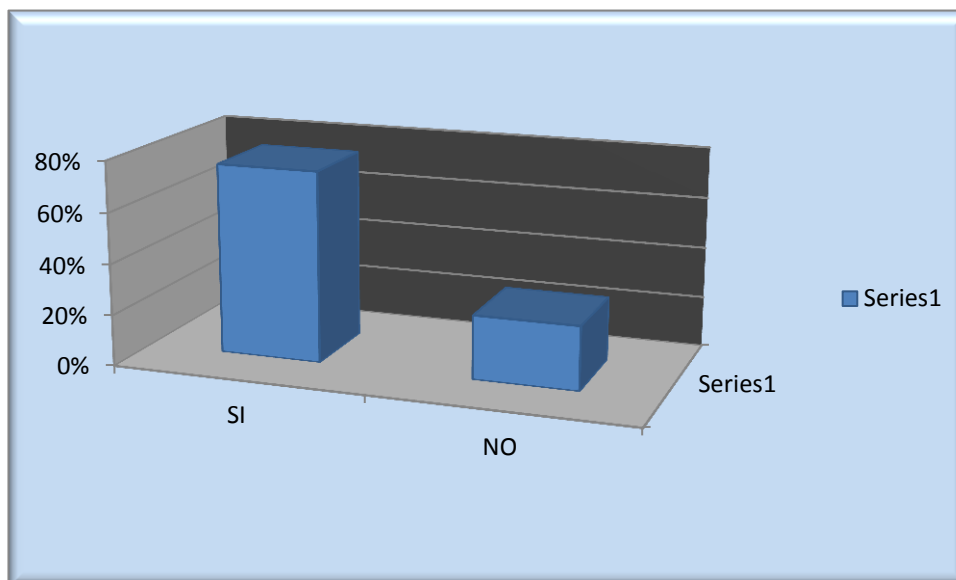
Si () No () algo ()

Cuadro N°24

ITEMS	RESPUESTA	FRECUENCIA	PORCENTAJE
1	SI	13	20%
	NO	52	80%
	Algo		0%
TOTAL		65	100%



Gráfico N°21

INTERPRETACION: El 80% de los Padres de Familia en las encuestas realizadas respondieron que **NO** conocen el Futsal, mientras que el 20 respondieron que **SI**.

2. ¿Sabe de dónde viene el Futsal?

Si () No () algo ()

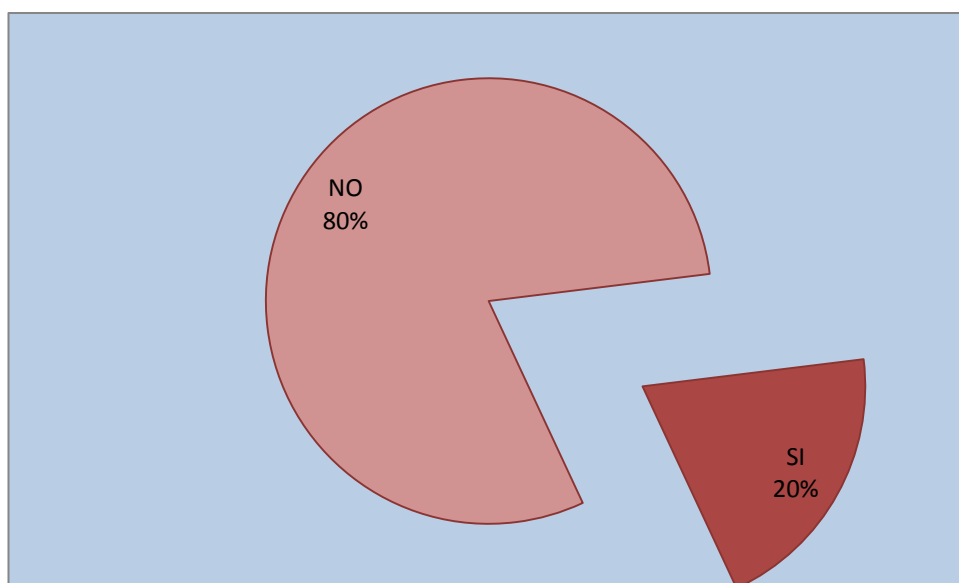
Cuadro N°25

ITEMS	RESPUESTA	FRECUENCIA	PORCENTAJE
2	SI	0	0%
	NO	65	100%
	Algo	0	0%
TOTAL		65	100%



Gráfico N°22

INTERPRETACION: El 100% de Padres de Familia en las encuestas realizadas respondieron que **NO** conocen que es Futsal.

3. ¿Crees que el Futsal se debería implementar en las instituciones educativas?

Si () No () algo ()

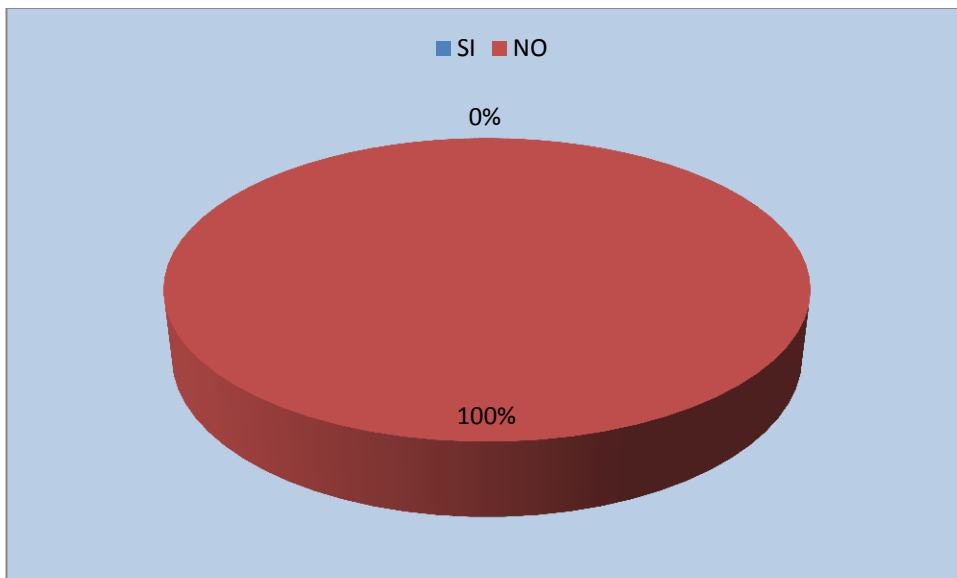
Cuadro N°26

ITEMS	RESPUESTA	FRECUENCIA	PORCENTAJE
3	SI	65	100%
	NO	0	0%
	Algo	0	0%
TOTAL		65	100%



Gráfico N°23

INTERPRETACION: 100% de los Padres de Familia nos respondieron que **SI** deberían implementar este deporte en las instituciones educativas para mejorar la calidad de vida de sus hijos.

4. ¿A tu hijo le gusta hacer deporte?

Si () No () algo ()

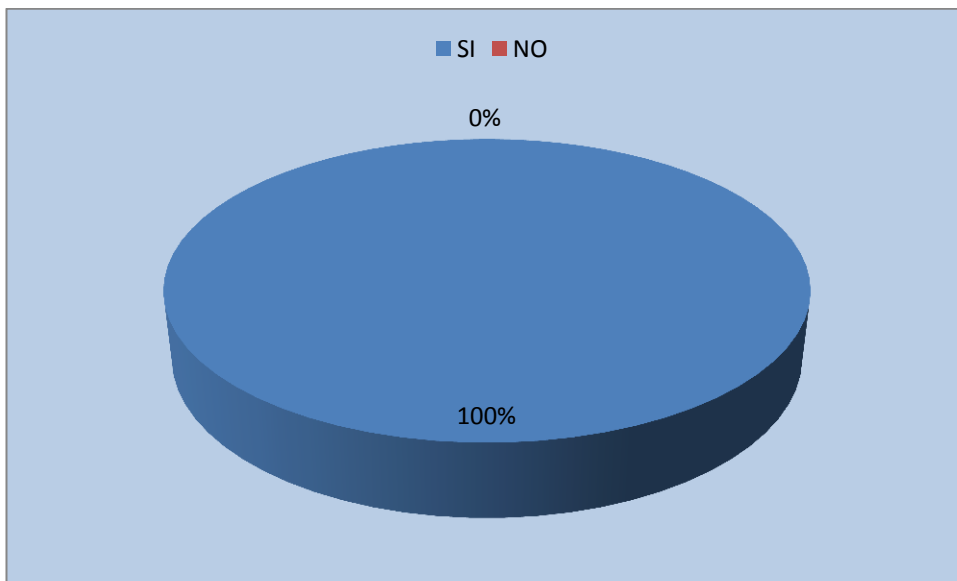
Cuadro N°27

ITEMS	RESPUESTA	FRECUENCIA	PORCENTAJE
4	SI	55	85%
	NO		0%
	Algo	10	15%
TOTAL		65	100%



Gráfico N°24

INTERPRETACION: El 85% de los Padres de Familia en las encuestas realizadas respondieron que **SI** le gusta a sus hijos hacer deporte, mientras que el 15% respondieron que **NO**, porque más les gusta la tecnología.

5. ¿Mejoraría la calidad de vida y deportiva de su hijo, con la disciplina del Futsal?

Si () No () algo ()

Cuadro N°28

ITEMS	RESPUESTA	FRECUENCIA	PORCENTAJE
5	SI	65	100%
	NO	0	0%
	Algo		0%
TOTAL		65	100%



Gráfico N°25

INTERPRETACION: 100% de los Padres de Familia nos respondieron que **SI** Mejoraría la calidad de vida y deportiva de su hijo con la disciplina del Futsal, y se puede entrenar en la entidades educativas habiendo cancha deportiva adecuadas.

6. ¿Motiva usted a su hijo para que realice deporte?

Si () No () algo ()

Cuadro N°29

ITEMS	RESPUESTA	FRECUENCIA	PORCENTAJE
6	SI	45	70%
	NO	0	0%
	Algo	20	30%
TOTAL		65	100%



Gráfico N°26

INTERPRETACION: 70% de los Padres de familia nos respondieron que **SI** motivan a su hijo para realizar deporte, y el 30% dice que **NO**, porque llegan tarde del trabajo.

7. ¿Considera usted, que los profesores o entrenadores estamos preparados para enseñar Futsal como debe ser?

Si () No () algo ()

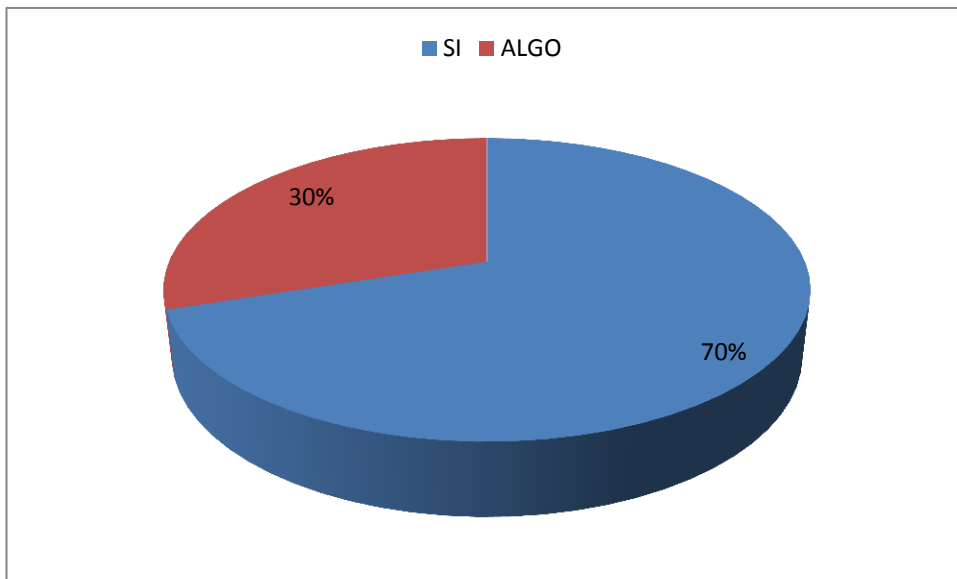
Cuadro N°30

ITEMS	RESPUESTA	FRECUENCIA	PORCENTAJE
7	SI	13	20%
	NO	23	35%
	Algo	29	45%
TOTAL		65	100%



Gráfico N°27

INTERPRETACION: 20% de los Padres de familia nos respondieron que **SI** están preparados para entrenar cualquier disciplina deportiva, **el 35%** respondió que **NO**, porque en realidad tienen que ser un entrenador que conozca este deporte, y **el 45%** respondió que con la motivación que tenga el entrenador pueden hacerlo.

8. ¿Se encuentran satisfechos con las técnicas de enseñanza de aprendizaje que reciben sus hijos en este colegio?

Si () No () algo ()

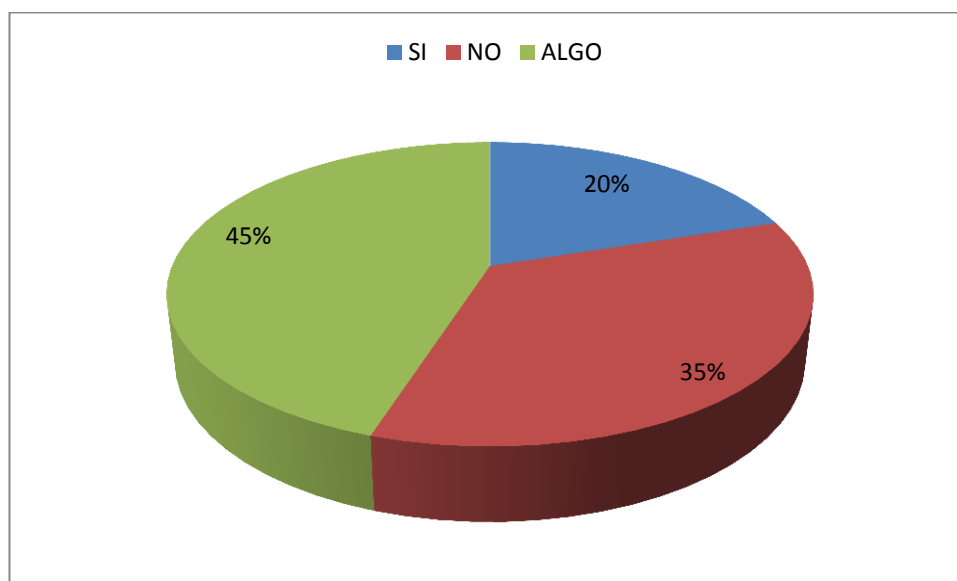
Cuadro N°31

ITEMS	RESPUESTA	FRECUENCIA	PORCENTAJE
8	SI	65	100%
	NO	0	0%
	Algo		0%
TOTAL		65	100%



Gráfico N°28

INTERPRETACION: 100% de los Padres de Familia nos respondieron que **SI** se encuentran satisfechos por la enseñanza que brinda el colegio.

4.2 COMPROBACIÓN DE LAS HIPÓTESIS

Realizada la tabulación y analizados los resultados obtenidos a través de estadísticas se demuestra que el tema de investigación **INCIDENCIA DE LOS FUNDAMENTOS BÁSICOS DEL PASE Y RECEPCIÓN EN LA DISCIPLINA DEL FUTSAL DE LOS ESTUDIANTES DE 8VO AÑO, DE EDUCACIÓN BÁSICA DEL COLEGIO P. MARCOS BENETAZZO N°1 DE LA CIUDAD DE BABAHOYO DURANTE EL PERIODO LECTIVO 2012,** es muy importante considerando que la poca participación de los entrenadores de Cultura Física no contribuye a utilizar los recursos necesarios para un buen aprendizaje significativo.

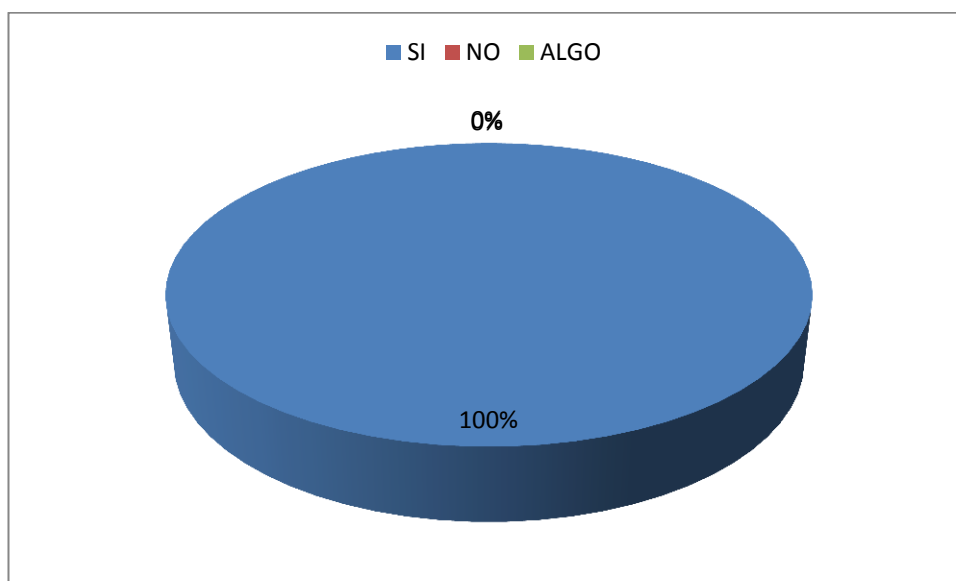
Luego de realizar el análisis e interpretación de resultados con sus respectivos cuadros y gráficos, procedimos a la comprobación de hipótesis el estudio descriptivo y la demostración real de la hipótesis usados en contrastes entre las respuestas de los entrenadores, padres de familia y estudiantes.

Con los resultados obtenidos de las encuestas realizadas, podemos considerar, que el nivel deportivo tiene un papel muy importante en el rendimiento fisiológico y biológico de los estudiantes del octavo año de educación básica del Colegio Técnico P. Marco Benetazzo.

4.3 CONCLUSIONES Y RECOMENDACIONES

4.3.1 CONCLUSIONES

En este trabajo podemos llegar a la conclusión de la investigación, que la comunidad aún no conoce a fondo este deporte, lo conocen muy poco, pero lo ubican como semejanza al indoor futbol, ya que se lo juega más a menudo en las calles de nuestra ciudad de Babahoyo, y para contar con un buen rendimiento deportivo de los estudiantes, es necesario que los padres se preocupen mayormente de sus hijos, ya que aparte de ayudar en el estilo de vida fisiológico motriz también ayuda en lo deportivo, que a pesar de no contar con academias o escuelas de Futsal, podemos establecer en cada institución educativa a que se lo practique, y se debe aplicar en otras estrategias para ayudar a los estudiantes en sus tareas cotidianas.

Si nos remontamos a las respuestas de las encuestas obtenidas por los estudiantes, nos damos cuenta que si influye la falta de entrenamiento deportivo y preparación a los estudiantes pero también hay otros factores y valores que se deben de rescatar e inculcar al estudiante, como es la responsabilidad, el respeto, etc.

Es por esta razón que esta tesis es de mucho valor para poder trabar en el Colegio Técnico P. marco Benetazzo N°1 del cantón Babahoyo, e inculcar la preparación y participación de entrenadores de cultura física y por ende en su educación como personas responsables ante la sociedad.

4.3.2 RECOMENDACIONES

Para lograr éxitos en el Futsal recomiendo en primer lugar la socialización o motivación a los estudiantes y profesores deportivos, que por medio de un partido de exhibición podamos demostrar y promover el Futsal en nuestra ciudad. Con campeonatos interbarriales y Cantonales, por ende esto va ir paulatinamente, con constancia, empeño y sobre todo una

aproximación metodológica a este deporte. En cuanto a este último existen dos metodologías principales para aplicar en el Futsal, en primera instancia la perspectiva tradicional, enfocada al aspecto técnico y en segundo lugar a la perspectiva táctica del Futsal.

CAPITULO V

5. RECURSOS

5.1. RECURSOS HUMANOS

- Tutor
- Autoridades del Plantel
- Entrenadores
- Padres de Familia
- Estudiantes

5.2. RECURSOS BIBLIOGRÁFICOS

- Folletos entregados por el tutor de la UTB
- Documentación para la Escuela.
- Libros de aprendizaje
- Reglamentos de la Disciplina Deportiva
- Páginas de Internet

5.3. RECURSO TÉCNICOS

- Implementos Deportivos (Cancha, Balones, Conos, Platicos, Pito)
- Computadora (portátil)
- Impresora
- Cámara Fotográfica
- Memoria Flash
- Papel bond A4
- Carpetas
- Bolígrafos
- Cds

5.4. PRESUPUESTOS

CUADRO N° 32

RUBRO DE GASTOS	VALOR
Materiales Deportivos	300.00
Homologación	60.00
Transporte	75.00
Refrigerio	50.00
Materiales Didácticos	10.00
Transcripción de informe	50.00
Materiales bibliográficos	15.00
Horas de internet	10.00
Imprevistos	40.00
TOTAL....	\$610.00

5.4.1 FINANCIAMIENTO

Para llevar a cabo esta tesis ha sido financiada con mis propios recursos económicos y con mi esfuerzo, he podido solventar los gastos generales en ocasiones con la ayuda del Sr. Rector del Colegio P. Marcos Benetazzo N°1, El Sr. Lcdo. P. Marco Yanchapanta.

5.4.2 RESPONSABLE

La responsabilidad de esta investigación está bajo la responsabilidad de José Rey Granda, que inició con la selección y aprobación del tema, y la revisión de los diferentes capítulos por parte del tutor, quien corrigió errores y afianzó conocimientos como lo es el Lcdo. José Lucio Erazo.

CAPITULO VI

6 PROPUESTA

6.1 TITULO

Talleres para promover el mejoramiento de la calidad de vida de los estudiantes mediante la práctica del Futsal.

6.2 PRESENTACIÓN

Esta es una propuesta que plantea caminos para los docentes que desean incluir el Futsal como herramienta metodológica en sus clases deportivas. Busca poner a su alcance la información y recursos teóricos necesarios, explicado de una manera práctica y sencilla, de tal manera que posibiliten la aplicación correcta, eficiente y recreativa de esta técnica, en las horas de clases de educación física.

El Futsal no se plantea como algo difícil, este deporte en si es entretenido y divertido, cuando se trabaja con un grupo de estudiantes problema lo más fácil o para salir del apuro en un programa de clase, el Futsal es una herramienta formativa, presente en el proceso de enseñanza – aprendizaje, proceso en el cual actúa como mediador entre estudiantes y el maestro dando así lugar a que el educado se involucre en el proceso y desarrolle su creatividad y pierda miedos en la interacción con los demás.

Además, permite al maestro abordar temas básicos de esta disciplina, para tener recreación y diversión

Aquí se plantea al Fútbol como un deporte amigo incondicional del maestro y del estudiante, estando así, presente en cada clase de educación física hacer preguntas acerca de cualquier tema, contar una historia o proponer una actividad recreativa divertida.

en fin , este trabajo pretende ser una invitación y motivación para conocer más de este deporte, familiarizarse con los materiales deportivos y sacarles el mayor provecho posible en la transmisión de conocimientos; así, los educadores podrán utilizar al máximo las posibilidades metodológicas, socializadoras, expresivas y comunicadoras que estos brindan en el proceso para que estudiantes alcancen aprendizajes significativos haciendo lo que más disfrutan....jugar o practicar uno de los deportes más hermosos del mundo.

6.3 OBJETIVOS

6.3.1. Objetivo General

Enseñar, aplicar y promover la metodología de los fundamentos básicos a los estudiantes del 8vo año mediante la práctica del Futsal.

6.3.2. Objetivo Especifico

- Establecer y posicionar al Futsal infantil en el colegio, a fin de hacer de esta disciplina un ambiente de aprendizaje rodeado de juego recreativo, alegría y lo más importante que es la salud.
- Aumentar la sociabilidad del estudiante
- A través de experiencias significativas, y principalmente en el juego, los estudiantes aprendan con facilidad, por ende permiten al estudiante comprometerse integralmente en el proceso de enseñanza y aprendizaje,
- Es importante que nosotros como entrenadores de deportivos, enseñemos a nuestros estudiantes a través de medios audio y videos que el Futsal nos permite encontrar desde muy temprana edad una fijación de conocimiento en forma más rápida, directa, persistente y lúdica.

6.4 CONTENIDOS

Unidad N° 1

1. Realizar Dinámica de Integración
2. Elaboración del listado de estudiantes
3. Historia del Futsal
4. Reglamentos.

Unidad N° 2

1. Fundamentos Básicos (El pase)
2. Entrenamientos
3. Juego
4. Charlas técnica

Unidad N° 3

- 1. Fundamentos Básicos (La Recepción)**
2. Realizar Dinámica con Entrenamientos
3. Juegos 3 contra tres, 4 contra 4
4. Charla Técnica

Unidad N° 4

1. Fundamentos Básicos
2. Trabajar en grupo (juego)
3. Plenaria: Las siguientes actividades fueron realizadas por un grupo de 18 estudiantes divididos en 4 grupos de cuatro y dos góleros.

6.5. CONTENIDOS DE LA PROPUETA

6.5.1 EL PASE

Es la acción de entregar el balón a otro jugador, con la mayor precisión posible. Pueden ser cortos, medios o largos, en función de la distancia. Según su trayectoria, serán ascendentes, descendentes, parabólicos, o al ras de suelo; y según su dirección,

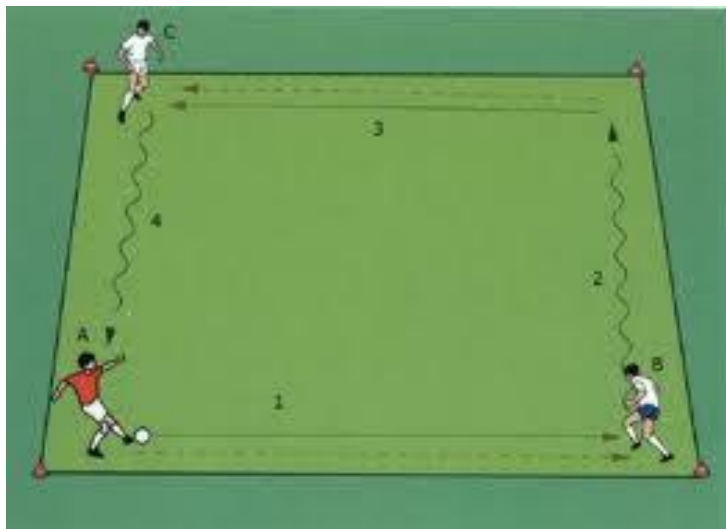

variarán en profundidad, lateral, retrasados y en diagonal.

6.5.2 LA RECEPCIÓN.

Es una acción muy utilizada durante un partido, con el objetivo de recibir el balón, controlarlo y ponerlo a su servicio para desarrollar en buenas condiciones una acción posterior. La recepción en parada es aquella en la que se consigue controlar totalmente el balón en los pies, perdiendo el componente de velocidad



pero aumentando la precisión en el manejo posterior del esférico; La recepción en semiparada, para conseguir que el balón pierda parte de su valor inicial; la recepción de amortiguamiento, para controlar balones aéreos con trayectoria descendente, y se produce una amortiguación de la aceleración con el que se llega la pelota. El control del balón puede ser

al ras de suelo, o bien con la cara interna de la bota, o con la planta del pie, con la punta hacia arriba y encajando la pelota entre la planta y el suelo.

6.5.3 Conducción o Dribling:

Es un gesto básico e imprescindible para adquirir una buena técnica, ya que es la base para dominar el pase, la conducción y el tiro. Es necesario controlar la superficie de contacto con el balón, la suavidad del toque, la presión y el equilibrio de todo el cuerpo para conseguir la máxima eficacia.



6.6 RECURSOS HUMANOS

- Estudiantes de 10 a 12 años
- Entrenadores
- Padres de familia
- Aficionados

6.7 MATERIALES

- Proyector
- Computadoras
- Balones
- Pito
- Cronometro
- Conos
- Platillos
- Chalecos

7. CRONOGRAMA DE EJECUCIÓN DE LA PROPUESTA

Cuadro N° 33

TIEMPO	MAYO/2013			
	13	14	15	16
ACTIVIDADES				
Realizar Dinámica de Integración	X			
Elaboración del listado de estudiantes	X			
Historia del Fútbol	X			
Reglamentos.	X			
Fundamentos Básicos (El pase)		X		
Entrenamientos		X		
Juego		X		
Charlas técnica		X		
Fundamentos Básicos (La Recepción)			X	
Realizar Dinámica con balón (Entrenamientos)			X	
Juegos 3 contra tres, 4 contra 4.			X	
Charla Técnica			X	
Fundamentos Básicos (pase, recepción)				X
Trabajar en grupo (espacio reducido)				X
Juego técnico táctico				X

Plenaria: Las siguientes actividades son realizadas por un grupo de 18 estudiantes divididos en 4 grupos de cuatro y dos jugadores.

8. **BIBLIOGRAFIA**

- http://es.wikipedia.org/wiki/F%C3%BAtbol_sala
- Beltrán, F.: Iniciación al Fútbol Sala-Técnica y planificación. Ed. CEPID. Zaragoza, 1991.
- Díaz-Rincón, J.A.; García, J.J.: Preparación física en alta competición Ed. Federación Madrileña de Fútbol-Sala. Madrid, 2002.
- Fraile, A.: Metodología de la enseñanza y entrenamiento deportivo aplicada al fútbol Nivel 1. Ed. Real Federación Española de Fútbol-Escuela Nacional. Madrid. 1996.
- Fraile, A.: Metodología de la enseñanza y entrenamiento deportivo aplicada al fútbol Nivel 2. Ed. Real Federación Española de fútbol-Escuela Nacional. Madrid, 1996.
- Palau, X. Escuela de fútbol sala (II): propuesta de objetivos y contenidos en la etapa de Formación (alevines). EFDeportes.com, Revista Digital. Buenos Aires, N° 93, 2006.
<http://www.efdeportes.com/efd93/futsala.htm>
- Palau, X. Programación para el fútbol sala: propuesta de objetivos y contenidos en las primeras etapas, de pre-benjamins a infantiles. Revista Alto Rendimiento, ciencia deportiva, entrenamiento y fitness. Volumen 3 n° 36, Abril de 2007. Alcoy (Alicante).
- Nuevo tratado medico Dr. Marcelo a Hammerly segunda edición (1954) sudamericana pag.476-480.
- Lecturas EF. Y Deportes (revista digital) www.efdeportes.com
- Podología deportiva M.L.GuillénAlvarez, P.A. MuguerzaPecker, Interamericana-Mcgraw Hill, Pag. 43,44 62-66.
- Industria del Calzado, artículo de la enciclopedia Encarta.
- Calse Botines y calzado deportivo (www.calse.com)
- <http://www.efdeportes.com/> Revista Digital - Buenos Aires - Año 10 - N° 91 - Diciembre de 2005

- <http://www.efdeportes.com/> Revista Digital - Buenos Aires - Año 10 - N° 91 - Diciembre de 2005.
- Mombaerts, E. (2000). Fútbol. Del análisis del juego a la formación del jugador. Barcelona: Inde
- Moreno, R. Y Fradua, L. (2001). La iniciación del fútbol en el medio escolar. En Ruiz García y Casimiro (2001). La iniciación deportiva basada en los deportes colectivos. Madrid: Gymnos.

ANEXOS

✓ **ENCUESTAS PARA ELABORACIÓN DE TESIS DE GRADO**

Encuestas dirigida a los entrenadores deportivos de diferentes instituciones educativas de la ciudad de Babahoyo.

1. ¿Conoce Ud. la disciplina del Futsal?

Si () No () algo ()

2. ¿En la institución donde Ud. trabaja practican el Futsal?

Si () No ()

3. ¿Ud. cree que esta disciplina deportiva se la puede practicar en los establecimientos educativos?

Si () No ()

4. ¿Sientes el interés de entrenar Futsal?

Si () No ()

5. ¿Sera factible entrenar Futsal con los estudiantes para obtener más habilidades técnicas?

Si () No ()

6. ¿Ud. cree que con entrenamientos se llegaría a mejorar el Futsal?

Si () No ()

7. ¿El Futsal mejoraría los lapsos de amistad de los estudiantes?

Si () No ()

8. ¿Los estudiantes mejorarían su calidad de vida a base de entrenamientos?

Si () No ()

9. ¿Orienta a sus estudiantes antes de cada encuentro?

Si () No ()

10. ¿Ud. Evalúa a sus estudiantes después de cada entrenamiento?

Si () No ()

ENCUESTAS DIRIGIDA A LOS ESTUDIANTES DE LA SELECCIÓN DE FUTBOL DE OCTAVO AÑO DE EDUCACION BÁSICA DEL COLEGIO TÉCNICO P. MARCOS BENETAZZO N°1 DEL CANTON BABAHOYO.

1. ¿Conoces la disciplina del Futsal?

Si () No ()

2. ¿Le gustaría aprender la disciplina del Futsal?

Si () No ()

3. ¿Sabe de dónde viene el Futsal?

Si () No ()

4. ¿Entrena en un equipo o academia deportiva?

Si () No ()

5. ¿Sientes el interés de saber por lo menos los fundamentos básicos del Futsal?

Si () No ()

6. ¿Crees que el Futsal se debería implementar en las instituciones educativas?

Si () No ()

7. ¿Mejoraría tu calidad de vida y deportiva a base de entrenamientos deportivos como el Futsal?

Si () No ()

8. ¿En tu establecimiento educativo entrenan Futsal?

Si () No ()

9. ¿Eres perfeccionista en realizar los entrenamientos?

Si () No ()

10. ¿Cómo repercute en tu estado de ánimo cuando no te pone el profesor a jugar?

Preocupado ()

Alegre ()

Normal ()

• Encuestas dirigida a los Padres de Familia de los diferentes cursos de octavo año de básica del colegio Técnico P. Marco Benetazzo N°1.

1. ¿Conoce Ud. la disciplina del Futsal?

Si () No () algo ()

2. ¿Sabe de dónde viene el Futsal?

Si () No () algo ()

3. ¿Crees que el Futsal se debería implementar en las instituciones educativas y así tengan una vida sana tus hijos?

Si () No () algo ()

4. ¿A tu hijo le gusta hacer deporte?

Si () No () algo ()

5. ¿Mejoraría la calidad de vida y deportiva de su hijo con el Futsal?

Si () No () algo ()

6. ¿Motiva usted a su hijo para que realice deporte?

Si () No () algo ()

7. ¿Considera usted, que los profesores o entrenadores estamos preparados para enseñar Futsal como debe ser?

Si () No () algo ()

8. ¿Se encuentran satisfechos con las técnicas de enseñanza de aprendizaje que reciben sus hijos en este colegio?

Si () No () algo ()

✓ FOTOS DE CON LOS ESTUDIANTES, PROFESORES Y PADRES DE FAMILIA HACIENDO LA INVESTIGACIÓN.













