



UNIVERSIDAD TÉCNICA DE BABAHOYO
FACULTAD DE CIENCIAS JURÍDICAS, SOCIALES Y DE LA
EDUCACIÓN
LICENCIATURA EN CIENCIAS DE LA EDUCACIÓN MENCIÓN
COMPUTACIÓN

TESIS DE GRADO

Previo a la obtención del título de Licenciada en Ciencias de la Educación
Mención: Computación

TEMA:

ACTUALIZACIÓN EN EL USO DE LA NUEVA TECNOLOGÍA EDUCATIVA
GMAIL EN EL PROCESO DE ENSEÑANZA – APRENDIZAJE DE LOS
ESTUDIANTES DEL NOVENO AÑO DE EDUCACIÓN BÁSICA DE LA
UNIDAD EDUCATIVA MANUEL CÓRDOVA GALARZA DEL CANTÓN
VENTANAS, PROVINCIA DE LOS RÍOS.

AUTORA:

TATIANA LISBETH VALDOSPIN MURILLO

DIRECTOR:

MSC. JULIO EDGAR GUERRERO PAZ

LECTOR:

MSC. ZOILA ORELLANA PADILLA

BABAHOYO – LOS RÍOS – ECUADOR
2015



UNIVERSIDAD TÉCNICA DE BABAHOYO
FACULTAD DE CIENCIAS JURÍDICAS, SOCIALES Y DE LA
EDUCACIÓN
LICENCIATURA EN CIENCIAS DE LA EDUCACIÓN MENCIÓN
COMPUTACIÓN

CERTIFICACIÓN DEL DIRECTOR DE TESIS

Babahoyo, 06 de Noviembre del 2015

Sr. Lcdo. Iván Montalvo Villalva

DECANO DE LA FACULTAD DE CIENCIAS JURÍDICAS, SOCIALES Y DE LA EDUCACIÓN

En su despacho.-

De mi consideración:

En mi calidad de Director de Tesis, de la Egresada **TATIANA LISBETH VALDOSPIN MURILLO** de la Carrera de Licenciatura en Ciencias de la Educación Mención Computación de la Facultad de Ciencias Jurídicas, Sociales y de la Educación – UTB; cuyo tema propuesto es: “**Actualización en el uso de la nueva tecnología educativa GMAIL en el proceso de enseñanza – aprendizaje de los estudiantes del noveno año de educación básica de la Unidad Educativa Manuel Córdova Galarza del cantón Ventanas Provincias de Los Ríos.**”, designado mediante oficio N°45-CITTE el 24 de Abril del 2014.

Me dirijo a usted y por su intermedio al Consejo Directivo, con la finalidad de poner en vuestro conocimiento que, el postulante **TATIANA LISBETH VALDOSPIN MURILLO** ha cumplido con todos los requerimientos estipulados en el Reglamento de graduación de la Facultad de Ciencias Jurídicas, Sociales y de la Educación, para el desarrollo de la investigación con fines de graduación y titulación.

Por lo que está apto para que se designe Tribunal y Fecha de sustentación.

LCDO. JULIO GUERRERO PAZ, MSC.

N° Cedula 0200411452



UNIVERSIDAD TÉCNICA DE BABAHOYO
FACULTAD DE CIENCIAS JURÍDICAS, SOCIALES Y DE LA
EDUCACIÓN
LICENCIATURA EN CIENCIAS DE LA EDUCACIÓN MENCIÓN
COMPUTACIÓN

CERTIFICACIÓN DEL LECTOR DE TESIS

Babahoyo, 06 de Noviembre del 2015

Sr. Lcdo. Iván Montalvo Villalva

DECANO DE LA FACULTAD DE CIENCIAS JURÍDICAS, SOCIALES Y DE LA EDUCACIÓN

En su despacho.-

De mi consideración:

En mi calidad de Lector de Tesis, de la Egresada **TATIANA LISBETH VALDOSPIN MURILLO** de la Carrera de Licenciatura en Ciencias de la Educación Mención Computación de la Facultad de Ciencias Jurídicas, Sociales y de la Educación – UTB; cuyo tema propuesto es: “**Actualización en el uso de la nueva tecnología educativa GMAIL en el proceso De enseñanza – aprendizaje de los estudiantes del noveno año de educación básica de la Unidad Educativa Manuel Córdova Galarza del cantón Ventanas Provincias de Los Ríos.**”, designado mediante oficio .

Me dirijo a usted y por su intermedio al Consejo Directivo, con la finalidad de poner en vuestro conocimiento que, la postulante **TATIANA LISBETH VALDOSPIN MURILLO** ha cumplido con todos los requerimientos estipulados en el Reglamento de graduación de la Facultad de Ciencias Jurídicas, Sociales y de la Educación, para el desarrollo de la investigación con fines de graduación y titulación.

Por lo que está apto para que se designe Tribunal y Fecha de sustentación.

MSC. ZOILA ORELLANA PADILLA

N° Cedula 1200588000



UNIVERSIDAD TÉCNICA DE BABAHOYO
FACULTAD DE CIENCIAS JURÍDICAS, SOCIALES Y DE LA
EDUCACIÓN
LICENCIATURA EN CIENCIAS DE LA EDUCACIÓN MENCIÓN
COMPUTACIÓN

DECLARACIÓN DE AUTORÍA DE TESIS

Yo, **TATIANA LISBETH VALDOSPIN MURILLO**, portadora de cédula de ciudadanía **120715621-5**, egresada de la Facultad de Ciencias Jurídicas, Sociales y de la Educación, declaro mi autoría del trabajo de investigación previo a la obtención del Título de Licenciada en Ciencias de la Educación mención Computación, cuyo tema es “**ACTUALIZACIÓN EN EL USO DE LA NUEVA TECNOLOGÍA EDUCATIVA GMAIL EN EL PROCESO DE ENSEÑANZA – APRENDIZAJE DE LOS ESTUDIANTES DEL NOVENO AÑO DE EDUCACIÓN BÁSICA DE LA UNIDAD EDUCATIVA MANUEL CÓRDOVA GALARZA DEL CANTÓN VENTANAS PROVINCIAS DE LOS RÍOS**”, el mismo que es Original, Auténtico y personal.

Todos los efectos académicos y legales que se desprenden de la presente investigación son de mi exclusiva responsabilidad.

TATIANA LISBETH VALDOSPIN MURILLO

N° Cedula 120715621-5

DEDICATORIA

Dedico esta tesis a mi Dios, quien me ha guiado por el buen camino, proveyéndome todo lo necesario para hoy culminar una etapa de formación que consolida mi desarrollo personal al obtener un título profesional.

A mi familia por haberme apoyado permanentemente cada día desde que inicié mis estudios, pese a las adversidades que se han presentado siempre hemos logrado salir adelante.

A todos quienes confiaron en mis capacidades, hoy se ve cristalizado uno de mis anhelos de vida, y ahora como una nueva profesional del país voy a contribuir al desarrollo de mi país.

AGRADECIMIENTO

El presente trabajo de tesis se lo quiero agradecer a la Universidad Técnica de Babahoyo por darme la oportunidad de estudiar y ser un profesional y quienes participaron en mi formación profesional con sus enseñanzas, transmitiendo sus conocimientos día a día, gracias a todos.

En especial a mi Tutor de Tesis el Msc. Julio Guerrero Paz, por su esfuerzo y dedicación, quien con sus conocimientos, su experiencia, su paciencia y su motivación ha logrado en mí que pueda terminar mi trabajo de grado.

De igual manera agradecer a mi lectora de tesis la Msc. Zoila Orellana que con mucha paciencia reviso mi trabajo.

ÍNDICE

PRELIMINARES

PORTADA	i
CERTIFICACIÓN DEL DIRECTOR DE TESIS	ii
CERTIFICACIÓN DEL LECTOR DE TESIS.....	iii
DECLARACIÓN DE AUTORÍA DE TESIS	iv
DEDICATORIA	v
AGRADECIMIENTO	vi
ÍNDICE	vii
ÍNDICE DE CUADROS.....	ix
ÍNDICE DE GRÁFICOS	x
RESUMEN EJECUTIVO.....	1
EXECUTIVE SUMMARY	2
INTRODUCCIÓN.....	3
CAPÍTULO UNO.....	4
1. TEMA.....	4
1.1 MARCO CONTEXTUAL	4
1.2 SITUACION PROBLEMÁTICA	6
1.3 PLANTEAMIENTO DEL PROBLEMA	7
1.4 PROBLEMA GENERAL.....	8
1.4.1 SUB PROBLEMAS O DERIVADOS.....	8
1.5 DELIMITACION DE LA INVESTIGACIÓN	9
1.5.1 DELIMITADOR ESPACIAL	9
1.5.2 DELIMITADOR TEMPORAL.....	9
1.5.3 DELIMITADOR DEMOGRÁFICO	9
1.6 JUSTIFICACION.....	9
1.7 OBJETIVOS DE LA INVESTIGACION.....	10
1.7.1 OBJETIVOS GENERAL.....	10
1.7.2 OBJETIVOS ESPECÍFICOS.....	11

CAPÍTULO DOS.....	12
2. MARCO TEÓRICO.....	12
2.1 MARCO CONCEPTUAL.....	12
2.2 MARCO LEGAL.....	27
2.2.4 Código Orgánico de la Niñez y Adolescencia	29
2.3 POSTURA TEÓRICA.....	30
2.4 HIPÓTESIS	32
2.4.1 Hipótesis General	32
2.4.2 Sub hipótesis o derivados	32
CAPITULO TRES	33
3. METODOLOGÍA DE LA INVESTIGACIÓN.....	33
3.1 MODALIDAD DE LA INVESTIGACIÓN	33
3.2 TIPO DE LA INVESTIGACIÓN	33
3.2.1 Explicativa	33
3.2.2 Documental	33
3.2.3 De Campo	34
3.3 MÉTODOS Y TÉCNICAS	34
3.3.1 Método inductivo.....	34
3.3.2 Método deductivo	34
3.4 POBLACIÓN Y MUESTREO	35
3.4.1 Población.....	35
3.4.2 Muestreo.....	35
3.4.3 Pruebas estadísticas aplicadas en la verificación de las hipótesis	37
3.4.4 Análisis e interpretación de datos	40
CONCLUSIONES	60
RECOMENDACIONES.....	61
CRONOGRAMA	62
BIBLIOGRAFÍA.....	63
ANEXOS	66

ÍNDICE DE CUADROS

Cuadro # 1 Población	35
Cuadro # 2 Simbología de la fórmula de Muestra de Estudiantes y Docentes	36
Cuadro # 3 Relación de porcentaje de Población y Muestra de Estudiantes y Docentes	36
Cuadro # 4 Pregunta # 1.....	40
Cuadro # 5 Pregunta # 2.....	41
Cuadro # 6 Pregunta # 3.....	42
Cuadro # 7 Pregunta # 4.....	43
Cuadro # 8 Pregunta # 5.....	44
Cuadro # 9 Pregunta # 6.....	45
Cuadro # 10 Pregunta # 7.....	46
Cuadro # 11 Pregunta # 8.....	47
Cuadro # 12 Pregunta # 9.....	48
Cuadro # 13 Pregunta # 10.....	49
Cuadro # 14 Pregunta # 1.....	50
Cuadro # 15 Pregunta # 2.....	51
Cuadro # 16 Pregunta # 3.....	52
Cuadro # 17 Pregunta # 4.....	53
Cuadro # 18 Pregunta # 5.....	54
Cuadro # 19 Pregunta # 6.....	55
Cuadro # 20 Pregunta # 7.....	56
Cuadro # 21 Pregunta # 8.....	57
Cuadro # 22 Pregunta # 9.....	58
Cuadro # 23 Pregunta # 10.....	59

ÍNDICE DE GRÁFICOS

Gráfico # 1 Arquitectura del correo electrónico	13
Gráfico # 2 Pregunta # 1	40
Gráfico # 3 Pregunta # 2.....	41
Gráfico # 4 Pregunta # 3.....	42
Gráfico # 5 Pregunta # 4.....	43
Gráfico # 6 Pregunta # 5.....	44
Gráfico # 7 Pregunta # 6.....	45
Gráfico # 8 Pregunta # 7	46
Gráfico # 9 Pregunta # 8.....	47
Gráfico # 10 Pregunta # 9.....	48
Gráfico # 11 Pregunta # 10.....	49
Gráfico # 12 Pregunta # 1	50
Gráfico # 13 Pregunta # 2.....	51
Gráfico # 14 Pregunta # 3.....	52
Gráfico # 15 Pregunta # 4.....	53
Gráfico # 16 Pregunta # 5.....	54
Gráfico # 17 Pregunta # 6.....	55
Gráfico # 18 Pregunta # 7	56
Gráfico # 19 Pregunta # 8.....	57
Gráfico # 20 Pregunta # 9.....	58
Gráfico # 21 Pregunta # 10.....	59

RESUMEN EJECUTIVO

Se realizó un análisis técnico científico sobre el uso de la tecnología Gmail en el proceso de enseñanza – aprendizaje como un instrumento que aporta al desarrollo de la educación, siendo utilizado por los docentes y estudiantes como parte de la nueva era del uso de la tecnología de la información y comunicación.

Con la identificación de nuevas tecnologías de la información y comunicación el proceso de enseñanza y aprendizaje se ha visto beneficiado puesto que se han creado una serie de herramientas que permiten al docente y estudiante interactuar de manera digital, y es que con internet la información es accesible desde todos los lugares y a toda hora por lo cual el uso de la tecnología Gmail es una buena alternativa para la educación.

Con el uso de la tecnología Gmail el docente y el estudiante lograrán interactuar de una forma más técnica ya que los docentes enviarán los trabajos de investigación o tareas a los estudiantes quienes deberán enviarlos de forma digital a la herramienta tecnológica Gmail, de esta manera se contribuye al medio ambiente, en la disminución del uso de hojas impresas, evitando que se talen más árboles, y la utilización de químicos para blanquear hojas.

PALABRAS CLAVES:

NUEVA TECNOLOGÍA, EDUCATIVA GMAIL, PROCESO DE ENSEÑANZA, APRENDIZAJE.

EXECUTIVE SUMMARY

Learning as a tool that contributes to the development of education, being used by teachers and students as part of the new era of using technology - a scientific technical analysis on the use of Gmail technology in the teaching process was conducted information and communication.

With the identification of new technologies of information and communication process of teaching and learning it has benefited since have created a series of tools that allow the teacher and student interact digitally, and is that Internet information is accessible from all places and at all times so the use of Gmail is a good alternative technology for education.

Using the Gmail technology teacher and student succeed interact in a more technical way as teachers send the research or assignments to students who must send them digitally to the Gmail technological tool thus contributes the environment, reducing the use of printed sheets, preventing more trees, and the use of chemicals to bleach leaves are harvested.

KEYWORDS:

NEW TECHNOLOGY, EDUCATIONAL GMAIL, PROCESS OF TEACHING, LEARNING.

INTRODUCCIÓN

Desde la aparición de la internet la información se ha tornado cada vez más accesible para todas las personas estén en diferente lugares, puesto que la tecnología se ha encargado de proporcionar diferentes herramientas para acceder a internet casi de manera permanente y a buen velocidad, por lo cual se han desarrollado diferentes programas o aplicaciones que permiten ingresar a internet y obtener la información que se necesita.

Estas nuevas tecnologías que facilitan el acceso a la internet permiten a todos los sectores de la población con diferentes fines y propósitos, siendo el educativo uno de los más requeridos, y para el cual se han elaborado un sinnúmero de programas y aplicaciones, debiendo adaptarse muchas otras a su uso para facilitar el proceso de enseñanza – aprendizaje.

Por eso en la Unidad Educativa Manuel Córdova Galarza ubicada en el cantón Ventanas Provincia de Los Ríos se ha estudiado sobre la falta de conocimiento y aplicación de las nuevas tecnologías educativas Gmail por los docentes y estudiantes, es por ello que surge la necesidad de plantear este estudio cuya finalidad es demostrar la importancia de la actualización tecnológica.

En la presente investigación se ha planteado en el capítulo uno se hace un análisis de la situación problemática de la investigación, en el capítulo dos se expone el marco teórico sobre Gmail y el proceso de enseñanza – aprendizaje, en el capítulo tres se hace la exposición de la metodología, tipos y técnicas de investigación, estableciendo la población y muestra y los resultados de la investigación, culminando con las conclusiones y recomendaciones.

CAPÍTULO UNO

1. TEMA

Actualización en el uso de la nueva tecnología educativa GMAIL en el proceso de enseñanza – aprendizaje de los estudiantes del noveno año de educación básica de la Unidad Educativa Manuel Córdova Galarza del cantón Ventanas Provincias de Los Ríos.

1.1 MARCO CONTEXTUAL

Tres grandes sistemas de información y comunicación un espacio en el ámbito educativo mundial: el e-mail, la informática y las telecomunicaciones que unidas con un solo fin son herramientas valiosas para la materialización del conocimiento que adquirirá el educando. “Los rápidos progresos de las tecnologías de la información y la comunicación modifican la forma de elaboración, adquisición y transmisión de conocimientos” (Laitamo, 2012)

En estos ambientes el aprendizaje es activo, responsable, constructivo, intencional, complejo, contextual, participativo, interactivo y reflexivo (Meléndez, 2013), lo que permite, para el que interactúe con ellas la posibilidad de sacarle ventajas, pero también pueden tener desventajas por mal uso o por descontextualización.

Señala Bricall (2000) que las funciones del Gmail desde la perspectiva de los estudiantes tienen las siguientes ventajas: propicia y mantiene el interés, motivación, interacción mediante grupos de trabajo y de discusión que se apoyen en las nuevas herramientas comunicativas: la utilización del correo electrónico, de la videoconferencia y de la red; desarrollo de la iniciativa,

aprendizaje a partir de los errores y mayor comunicación entre profesores y alumnos.

La incursión de las nuevas tecnologías educativas en América Latina no supone la desaparición del profesor como actor principal de los procesos de enseñanza y aprendizaje, aunque obliga a establecer un nuevo equilibrio en sus funciones y el mejoramiento de la interacción.

En este entorno, el profesor ha de tender a reemplazar su función de mero emisor y transmisor de información que con el advenimiento del cognitivismo y constructivismo han ido perdiendo vigencia en las aulas de clases, por la función de tutor del proceso de aprendizaje.

En cuanto a las ventajas y limitaciones para el docente, Márques (op cit.) señala que las ventajas son: mayor fuente de recursos educativos, permitir la individualización, dar facilidades para formar grupos, mayor contacto con los estudiantes, liberan al profesor de trabajos repetitivos, optimización en el envío de tareas y contribución al medio ambiente disminuyendo la necesidad de tala de árboles para la elaboración de hojas.

En Ecuador el uso de la tecnología Gmail en el proceso de enseñanza ha facilitado la evaluación y el control, promoviendo la actualización profesional y le proporciona mayor posibilidad de contacto con otros profesores, compañeros y centros, además atienden a los diferentes estilos de aprendizaje.

En cuanto a las limitaciones es importante destacar, que la tecnología Gmail puede producir estrés por desconocimiento, desarrollar en el educando estrategias de mínimo esfuerzo, dependencia a los sistemas informáticos, el desfase con respecto a otras actividades escolares y problemas de

mantenimiento de las computadoras por la exigencia de una mayor dedicación y necesidad de actualizar equipos y programas (Alamo, 2011), a lo que se puede agregar que estas limitaciones no son exclusivas para docentes que trabajan con Gmail, pueden ocurrir en otros casos, porque el buen docente se actualiza, sabe delimitar, organizar y planificar sus experiencias de aprendizaje de forma que no haya desfases ni estrategias poco dinámicas y que no representen un reto para el alumno. La educación es fundamental para la construcción de la sociedad más aun cuando se basa en el conocimiento, en el aprendizaje y en la información.

La Unidad Educativa Manuel Córdova Galarza está ubicada en el cantón Ventanas, provincia de Los Ríos, fue fundada el 13 de Abril del 1995, está conformada por 750 estudiantes los cuales están distribuidos en los ciclo básico y bachillerato, contando con 35 aulas para la enseñanza - aprendizaje un laboratorio para ciencias químicas, un laboratorio de informática y dos canchas deportivas para actividades de recreación de sus estudiantes.

A pesar de la organización que tiene la institución esta carece de la aplicación de herramientas como Gmail, la que puede ayudar al mejoramiento del rendimiento académico de los estudiantes en el proceso de enseñanza aprendizaje.

1.2 SITUACION PROBLEMÁTICA

En los estudiantes del noveno año de educación básica de la Unidad Educativa Manuel Córdova Galarza del Cantón Ventanas, Provincia de los Ríos, en lo que se refiere al manejo y aplicación de las nueva tecnología educativa Gmail no existe el uso adecuado por lo consiguiente al momento de aplicar y desarrollar sus procesos de aprendizaje demuestran muchas falencias en el uso de la tecnología.

El poco uso de herramienta tecnológica que permita la presentación de los trabajos y tareas de forma digital para luego enviarla a su profesor para que la revise y emita su calificación hace que se siga realizando tareas de manera tradicional que no generan ningún conocimiento nuevo que sólo es copia y pega de contenidos de internet y en muchos casos contenido o información equivocada o errónea que se la “adapta” para cumplir con el trabajo enviado.

La institución educativa no cuenta con acceso a internet por lo cual los estudiantes y docentes deben recurrir a los centros de cómputo o contratar internet en sus domicilios para realizar alguna tarea, lo cual genera gastos para los involucrados en el proceso de enseñanza – aprendizaje.

Las herramientas didácticas que se utilizan en la actualidad no permiten al estudiante un adecuado proceso de enseñanza – aprendizaje puesto que no es muy motivador, ni despierta el interés de ellos por descubrir nuevos conocimientos, por lo cual se realiza mucho el aprendizaje memorístico que no ha dado buenos resultados.

En el proceso de enseñanza – aprendizaje no existe una correlación entre docentes y estudiantes porque las tareas y trabajo se las realiza de manera mecánica sin recibir el debido soporte y guía por parte del docente, esto se debe a la falta de uso de la tecnología que facilitaría el aprendizaje de los estudiantes de noveno año de educación básica de la Unidad Educativa Manuel Córdova Galarza.

1.3 PLANTEAMIENTO DEL PROBLEMA

En el tiempo actual se utiliza mucho las investigaciones por internet, los trabajos realizados en computadoras, impresos en hojas que luego son presentados a los docentes para su calificación, sin embargo a parte del gasto

que genera tales trabajos a los estudiantes, se ve el daño que se ocasiona al ambiente, puesto que entre más hojas de consuman más árboles se tendrán que talar.

Se plantea la necesidad de actualizarse en el uso de la nueva tecnología educativa Gmail en el proceso de enseñanza - aprendizaje de los estudiantes del noveno año de educación básica de la Unidad Educativa Manuel Córdova Galarza, del cantón Ventanas, provincia de Los Ríos, para el periodo lectivo 2014- 2015, ya que hasta el momento no se ha llevado a la práctica ningún plan que regule la situación actual de los estudiantes en cuanto a sus conocimientos en el uso de la nueva tecnología educativa Gmail.

1.4 PROBLEMA GENERAL

¿Cómo incide el escaso uso de la nueva tecnología educativa Gmail en el proceso de enseñanza aprendizaje de los estudiantes del noveno año de educación básica de la Unidad Educativa Manuel Córdova Galarza del Cantón Ventanas, Provincia de los Ríos?

1.4.1 SUB PROBLEMAS

- ¿Cuántos estudiantes tienen cuentas de correo de Gmail como una herramienta del proceso de enseñanza – aprendizaje?
- ¿Qué nivel de conocimiento tienen los docentes sobre la tecnología educativa Gmail y sus beneficios para el proceso enseñanza aprendizaje?

- ¿Cómo proponer el uso de la tecnología educativa Gmail en el proceso enseñanza aprendizaje de los estudiantes de décimo año de educación de la Unidad Educativa Manuel Córdova Galarza?

1.5 DELIMITACION DE LA INVESTIGACIÓN

1.5.1 DELIMITADOR ESPACIAL

Se hará en la Unidad Educativa Manuel Córdova Galarza del Cantón Ventanas, Provincia de los Ríos.

1.5.2 DELIMITADOR TEMPORAL

La presente investigación se efectuará en el periodo lectivo 2014-2015.

1.5.3 DELIMITADOR DEMOGRÁFICO

Estudiantes de noveno año de educación básica.

1.6 JUSTIFICACION

Se realizará un estudio para determinar la falencia que ocasiona la carencia de actualización en el uso de las nuevas tecnologías y se demostrará el impacto que generará en su aplicación. Durante los últimos cursos académicos se ha observado distintos sondeos que los alumnos de noveno año presentan muchas falencias, por eso a fin de hacer más operativa la asignatura de Nuevas Tecnologías Aplicadas a la Educación, pudiendo conectar de un modo mucho más eficaz con las demandas y motivaciones manifestadas por estos.

Como punto de partida se considera que el trabajo investigativo permite diagnosticar la situación inicial de la clase y conocer el estado de opinión de sus miembros, para poder posteriormente intervenir (operar) y tomar las decisiones más adecuadas atendiendo también a sus expectativas.

Además se plantea si beneficiará directamente a los estudiantes y docentes de la Unidad Educativa Manuel Córdova Galarza por cuanto proporcionará respuestas para la utilización de una herramienta tecnológica muy importante que con su uso contribuirá a mejorar el proceso de enseñanza aprendizaje.

Su factibilidad está en que la investigadora puede destinar el tiempo y recursos necesario para el proceso investigativo sea ejecutado de manera científica, utilizando diferentes métodos, tipos y técnicas de la investigación.

Siendo así se realiza un aporte al proceso de enseñanza aprendizaje para los estudiantes del noveno año de educación básica de la Unidad Educativa Manuel Córdova Galarza.

1.7 OBJETIVOS DE LA INVESTIGACION

1.7.1 OBJETIVOS GENERAL

Determinar la incidencia del escaso uso de la nueva tecnología educativa Gmail en el proceso de enseñanza aprendizaje de los estudiantes del noveno año de la Unidad Educativa Manuel Córdova Galarza del cantón Ventanas, provincia de Los Ríos.

1.7.2 OBJETIVOS ESPECÍFICOS

- Identificar la cantidad de estudiantes que usan la tecnología educativa Gmail como una herramienta del proceso de enseñanza aprendizaje.
- Establecer el nivel de conocimientos de los docentes sobre la tecnología educativa Gmail y sus beneficios para el proceso de enseñanza aprendizaje.
- Diseñar un programa de capacitación sobre el uso de la tecnología educativa Gmail en el proceso de enseñanza aprendizaje de los estudiantes de décimo año de la Unidad Educativa Manuel Córdova Galarza.

CAPÍTULO DOS

2. MARCO TEÓRICO

2.1 MARCO CONCEPTUAL

2.1.1 GMAIL

Según (Wingu, 2012) “Gmail es la herramienta de Google para administrar los correos electrónicos” (p. 6). El servicio de google denominado Gmail se lo considera como una herramienta muy útil para acceder a al correo electrónico, cuenta con mayor capacidad de almacenaje que los demás proveedores de correos, además tiene una interfaz muy sencilla que es fácil de usar.

Gmail apareció en el mercado en el año 2004, siendo uno de los proveedores de correo electrónicos más innovadores y que ofreció mayor capacidad de almacenamiento, con el paso de los años ha ido mejorando e incrementando sus servicios para facilitar su uso, por medio de opciones sencillas que vienen incorporadas en su interfaz y lo principal es que es gratuito.

(Cohen & Asín, 2009) Señalan que el correo electrónico es uno de los servicios más comunes de la internet, “consiste en la facilidad de enviar documentos y archivos en forma electrónica a través de la red” (p. 174).

El correo electrónico facilita la comunicación entre las personas que se encuentran en lugares distintos y necesitan compartir una información, para lo cual deben tener un correo electrónico de un proveedor como por ejemplo Gmail cuyo formato sería tatiana_valdospin@gmail.com

La arquitectura que se utiliza para enviar un correo electrónico según (Tanenbaum & Wetherall, 2012) “consiste en dos tipos de subsistemas: los agentes de usuario, que permiten a la gente leer y enviar correo electrónico, y los agentes de transferencia de mensajes, que mueven los mensajes del origen al destino” (p. 536).

Quienes han desarrollado la tecnología del correo electrónico lo han hecho considerando que deben existir dos agentes el emisor / receptor y el de transferencia de la información, mientras el emisor envía el mensaje éste tiene que seguir una ruta que ha sido diseñada para que la información sea trasladada hasta su destino que es el receptor. El agente de usuario en el caso que se está estudiando es Gmail.

Gráfico # 1 Arquitectura del correo electrónico

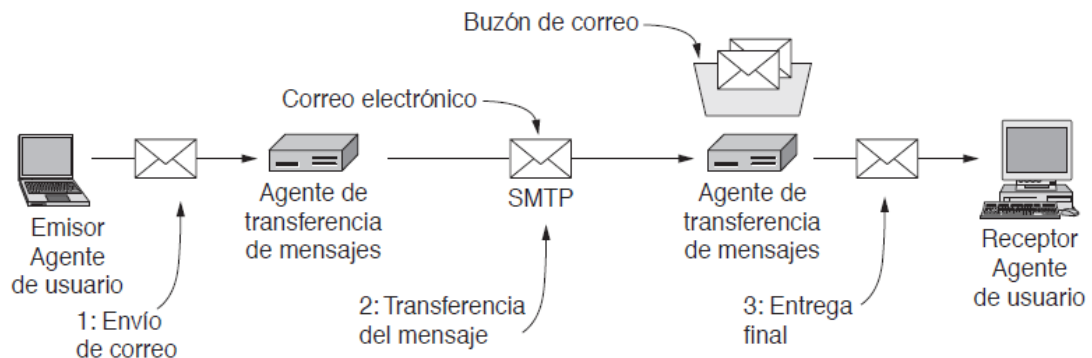

(Tanenbaum & Wetherall, 2012, pág. 536)

Características

Según la página web de Gmail¹ señala que posee características únicas que le diferencian de los demás proveedores de servicio de correo:

¹ <https://www.gmail.com/intl/es-419/mail/help/features.html>

- Gmail es gratis.
- Innovación constante.
- Los mensajes se ordenan por pestañas.
- Los mensajes se organizan por etiquetas.
- Existen filtros para ordenar los correos.
- Se pueden organizar los contactos en grupos.
- Temas personalizados.
- Se puede chatear con los contactos.
- Conversación en Video llamadas de hasta 10 personas.
- Visualiza archivos adjuntos al instante.
- Mejor interfaz de redacción.
- Compartir archivos grandes de hasta 10 Gb por Google Drive.
- Mayor capacidad de almacenamiento.
- Búsqueda mejorada.
- Aplicaciones de Gmail para celulares.
- Mayor seguridad en el correo electrónico.
- Puede tener correos personalizados con el nombre de la organización.

Utilidad

El correo electrónico de Gmail tiene mucha utilidad puesto que permite compartir información entre personas que se encuentran en lugares distintos, para lo cual solamente deben ingresar con su usuario y clave, para luego ingresar la dirección del destinatario, adjuntar el archivo a compartir y enviarlo para que el otro usuario lo pueda recibir, es por ello que se considera de mucha utilidad la herramienta Gmail para el proceso de enseñanza – aprendizaje.

La tecnología Gmail a más de poder utilizarla como correo electrónico también se puede realizar un chat entre los contactos conectados a la internet, según

(Cohen & Asín, 2009) “el término chat (charla) es un anglicismo que se refiere a una comunicación escrita a través de internet entre dos o más personas mediante una aplicación” (p. 176-177). Los desarrolladores de la tecnología Gmail han incorporado una opción para que los usuarios que se encuentren conectados al internet puedan escribirse mensajes directos entre dos o más usuarios.

El Videochat es una herramienta utilizada para transmitir video durante un chat entre dos o más usuarios, esto también ha sido incorporado en la tecnología Gmail, permitiendo hacer videochat hasta con 10 personas (Cohen & Asín, 2009, pág. 177). Una videoconferencia para que se pueda dar como tal debe tener una buena conexión banda ancha lo que hará que se envíe y se reciba la información de manera inmediata sin interrupciones (Tanenbaum & Wetherall, 2012, pág. 623)

2.1.2 ENSEÑANZA APRENDIZAJE

La Enseñanza

Según lo manifestado por (Avolio, 2001) la enseñanza “es la serie de actos que realiza el docente con el propósito de crear condiciones que le den a los alumnos la posibilidad de aprender, es decir de vivir experiencias que le permitan adquirir nuevas conductas o modificar las existentes” (p. 36). Según este autor los docentes a través de la enseñanza permiten que los estudiantes puedan obtener nuevos conocimientos que se encargan de modelar la vida del estudiante al aplicar a su vida la información que le he suministrado.

La enseñanza requiere de la utilización de varias herramientas pedagógicas y didácticas para que el estudiante pueda captar la información que el docente va a transmitir, según (Avolio, 2001) las herramientas que se pueden utilizar

son “La elaboración de planes, la conducción de grupos, las directivas verbales, las preguntas, la aplicación de pruebas, son ejemplos de las múltiples actividades implicadas en el proceso de enseñanza” (p. 37).

La enseñanza tradicional

Para la (Universidad pedagógica, 2011) “el maestro de hoy ya no es dueño de la verdad ni del saber absoluto, una característica que le confería una indiscutible autoridad frente a los padres de las primeras décadas del siglo XX” (p. 4). Según la enseñanza tradicional el principal actor era el docente, puesto que se había preparado para enseñar a otros sobre los conocimientos que había recibido y la información no era muy difundida sino que eran pocos quienes la conocían.

Los modelos de enseñanza tradicional consideran que el proceso educativo se lo tiene que realizar en un espacio físico determinado llamado aula, que contiene pupitres, pizarrón, tiza y borrador, en el que el profesor llega a explicar las diferentes asignaturas con la utilización de libros, cuadernos y esferográficos que los alumnos anotan lo que el profesor les dicta, en otras palabras el profesor imparte su clase y el alumno la recibe. (Martínez & Prendes, 2004, pág. 3)

La enseñanza con nuevas tecnologías

Según (Gálvez, 2011) “La utilización de las TIC provoca un cambio en los sistemas didácticos de gran importancia, que han posibilitado el avance para la denominada educación online” (p. 37-38). Según esta autora con la llegada de las TIC se ha beneficiado al proceso educativo puesto que la enseñanza se la puede realizar no solo de manera presencial sino que se puede realizar un acompañamiento virtual por parte del docente a los estudiantes.

Para (Gálvez, 2011) “el material didáctico multimedia o interactivo, puede potenciar en mayor medida la retención de información, el desarrollo y estimulación de habilidades y capacidades” (p. 39). Según esta autora el uso del material multimedia o interactivo permite a los niños aprender de una mejor manera.

Son muchos los estudios que se han realizado en base a los cuales (Martínez & Prendes, 2004) señala que el “uso en las clases de pizarras digitales, Internet y ordenadores puede mejorar la enseñanza, crear otra dinámica pedagógica y una mayor participación del alumnado en el proceso de aprendizaje, mejorar la autoestima del alumnado y el trabajo cooperativo del profesorado” (p. 3) los estudiantes se sienten mejor motivados con el uso de las nuevas tecnologías que se pueden integrar al proceso educativo, y es que ellos pueden obtener mejor conocimiento mediante el uso de estas herramientas didácticas interactivas.

Incidencia de las nueva tecnologías en el proceso de enseñanza - aprendizaje

(Gálvez, 2011) Indica “que la tecnología muestra su efectividad cuando viene acompañada por una pedagogía constructivista. Es decir, la integración de la tecnología debe estar acompañada de una pedagogía que apoye el aprendizaje basado en la indagación” (p. 121 - 122). El uso de las nuevas tecnologías en el entorno educativo del proceso de enseñanza – aprendizaje debe ser planificado y previsto en el currículo para que se le pueda sacar el máximo provecho en la construcción del conocimiento del estudiante.

Para Bretton (1999) citado por la (Coporación Colombia Digital, 2012) señala que “las Tecnologías, la Información y la Comunicación (TIC) son presentadas como una nueva materia prima del aparato productivo – cultural y un

elementos importante de biopoder contemporáneo” (p. 42). Las tecnologías que se están incorporando a la sociedad actual permiten mantener diversa información en línea la misma que se la accede con el uso de diferentes equipos electrónicos que se la considera como la base de la matriz del conocimiento.

Las nuevas tecnologías permiten obtener la información de manera inmediata casi en tiempo real, esto ha beneficiado el proceso educativo puesto que cada vez se van generando nueva información, técnicas, metodologías y herramientas para la enseñanza aprendizaje, sin embargo se constituye en un verdadero reto incorporar de manera permanente las nuevas tecnologías a la educación (Martínez & Prendes, 2004, pág. 2).

La internet en la actualidad se ha convertido en una herramienta que permite realizar cosas inimaginables en épocas pasadas, las empresas proveedoras de los servicios tienen sus servidores dedicados las 24 horas del día para ofrecer la oportunidad de estar conectados de manera virtual en cualquier parte del mundo, es por ello que el uso del correo electrónico es muy utilizado puesto que permite accesibilidad a cualquier hora del día. (Koulopoulos, 2012, pág. 45).

Para la (Coporación Colombia Digital, 2012) “los nuevos medios (dispositivos), la televisión satelital, los celulares, internet, MP3 y MP4, cámaras fotográficas digitales, videojuegos, video clips y toda sus mixturas, han generado la fusión del aparato productivo cultural” (p. 42) según lo expresado por estos autores son los elementos físicos e intangibles que se pueden utilizar como nueva tecnología, quedan corta esta lista puesto que a diario la tecnología está generando nuevos cambios, que producen mejores dispositivos y a un menor costo lo cual beneficia a las clases populares para su acceso.

Beneficios del uso de las nuevas tecnologías en el aula

El uso de las nuevas tecnologías debe ser realizado considerando que tanto los docentes como los estudiantes necesitan mayor conocimiento puesto que las tecnologías se van actualizando cada día por lo cual se puede realizar una enseñanza que les permita transferir y recibir el conocimiento, sea dentro o fuera de la institución educativa (Gálvez, 2011).

El uso de las nuevas tecnologías proporciona tanto a docentes como estudiantes beneficios, puesto que el proceso de enseñanza – aprendizaje se realiza de una forma mucho más fácil y práctica, permitiendo que el estudiante pueda desarrollar su capacidad de análisis para seleccionar la información necesaria entre muchas opciones que puede encontrar con las nuevas tecnologías.

El aprendizaje

Según lo define (Perez, 1988) como “Los procesos subjetivos de captación, incorporación, retención y utilización de la información que el individuo recibe en su intercambio continuo con el medio”. (p. 30). Para este autor el aprendizaje es cuando el individuo sigue un proceso en el que adquiere una información de manera permanente con el ambiente que lo rodea, lo cual hace que tenga diferentes conocimientos.

Con respecto al concepto de aprendizaje, Castañeda (1998) citado por (Araoz, 2010) señala que es “un proceso constructivo, acumulativo, autorregulado, orientado a metas, situado, colaborativo e individualmente diferente, en la construcción del conocimiento y significado” (p. 12).

Para este autor el aprendizaje lo considera como algo que no se puede dar al azar, es necesario que sea un proceso que se vaya desarrollando con un propósito definido, cada individuo es diferente por lo cual debe ser construido de forma particular por cada persona.

Según (Araoz, 2010) siguiendo un concepto apoyado en la teoría constructivista afirma que “el ser humano es capaz de construir conceptos y cómo sus esquemas mentales lo llevan a captar la realidad desde un enfoque perceptivo e individual que guía su aprendizaje” (p. 11) según este autor toda persona puede construir sus conocimientos de manera que la información que le han transmitido desde las aulas la convierte en conocimientos.

El aprendizaje tradicional

Según la (Corporación Colombia Digital, 2012) “el maestro aunque explica y expone sus conocimientos al alumno, puede no necesariamente saber transmitirlos y solo establecer una relación unilateral, donde es él quien imparte la enseñanza basada en su experiencia y práctica” (p. 87).

Según el enfoque tradicional de aprendizaje el estudiante era considerado como un recipiente al que había que introducirle información a través de diferentes métodos.

El actor principal era el docente, puesto que él se había preparado en la Universidad para “enseñar” a sus estudiantes, sin embargo el aprendizaje era bastante limitado puesto que no se utilizaban herramientas didácticas adecuadas y en muchas de las veces el docente explicaba su clase pero los estudiantes no lo entendían y se consideraba que el estudiante era vago o que no era inteligente.

Factores que intervienen en el aprendizaje

Para (Araoz, 2010) en el aprendizaje se encuentran varios factores a ser considerados como: el cognitivo, el afectivo – social y el ambiental.

El factor cognitivo se refiere a todo lo relacionado con “las operaciones del pensamiento” consideradas como tal la percepción, observación, interpretación, análisis, asociación, clasificación, comparación, expresión, retención, síntesis, deducción, generalización y evaluación. (Araoz, 2010, pág. 24).

En el factor afectivo – social según (Araoz, 2010) se encuentran “vinculados con los sentimientos, las relaciones interpersonales y la comunicación que debemos establecer para el logro eficaz del proceso de aprendizaje” (p. 25).

El ser humano es sociable por naturaleza por lo cual establece relaciones afectivas y es muy importante el desarrollo de la parte social para que interactúe en los grupos que realizan el aprendizaje en su entorno.

Entre los factores ambientales se considera el entorno que rodea a la persona y que afectan de manera positiva o negativa en el proceso de aprendizaje, sea dentro o fuera de la institución educativa, considerando que pueden ser parte importante el ambiente de estudio, la iluminación y la ventilación (Araoz, 2010, pág. 25).

Estilos de aprendizaje individual

Según Keefe (1988) citado por (Araoz, 2010) “los estilos de aprendizajes se refieren a los rasgos cognitivos, afectivos y fisiológicos, que sirven como

indicadores, relativamente estables, de cómo los alumnos perciben, interaccionan y responden a sus ambientes de aprendizaje” (p. 13).

Según estos autores las personas tienen diferentes capacidades para percibir la información utilizando sus sentidos de manera muy activa durante el proceso de aprendizaje, siendo identificados tres grupos de personas que se diferencian muy bien por la capacidad de utilizar mayormente sus sentidos: visuales, auditivas y kinestésicas.

Las personas visuales según (Araoz, 2010) “se caracterizan porque tienen facilidad para captar rápidamente grandes cantidades de información con sólo ver o leer; establecen relaciones entre ideas y conceptos; tienen mayor cantidad de abstracción, piensan en imágenes, visualizan detalladamente y gustan de las descripciones” (p. 13).

Las personas visuales tienen la capacidad de percibir mucha información de forma muy rápida sólo con verla o leerla.

Las personas auditivas para (Araoz, 2010) “captan la información por su canal auditivo aprenden mediante explicaciones orales propias o de otras personas; recuerdan de manera ordenada y en secuencia; tienen destrezas para aprender idiomas y música; piensan en sonidos, tonos y volúmenes” (p. 14).

Las personas auditivas utilizan más los sonidos o asocian los sonidos de manera más frecuente para la obtención de algún conocimiento, a este tipo de personas se les hace más fácil que otro les explique de manera verbal alguna información.

Las personas kinestésicas de acuerdo a lo manifestado por (Araoz, 2010) “captan la información a partir de sensaciones. Su aprendizaje es lento pero profundo, son inquietas, no aprenden sentadas, escuchando o leyendo sino

que generalmente están en movimiento; gustan de sentir lo aprendido y gesticulan al hablar” (p. 14).

Las personas Kinestésicas por lo general siempre asocian la información por medio de sensaciones, es decir pueden utilizar más sus sentimientos.

Teorías del aprendizaje

Son muchos los investigadores que han propuesto diferentes teorías del aprendizaje de acuerdo a los resultados de sus estudios, (Solano, 2009). Los ha agrupado en dos enfoques: conductista y cognoscitivista.

Enfoque conductista

Según (Solano, 2009) se encuentran “el conjunto de teorías conocidas como teorías del condicionamiento estímulo – respuestas” (p. 57). Se va a analizar la teoría de los autores: Thorndike y Skinner.

Para Thorndike citado por (Solano, 2009) “la base del aprendizaje se encuentra en la asociación entre las impresiones de los sentidos y los impulsos para la acción o respuestas” (p. 58). Según este autor las personas tienen una asociación entre una situación y una respuesta.

Según Skinner citado por (Solano, 2009) “el aprendizaje es un proceso que puede y debe ser dirigido desde afuera, pues no considera que existan facultades innatas en los individuos” (p. 59).

Skinner señala que el aprendizaje debe tener un tutor que esté guiando el proceso puesto que las personas siempre van a necesitar de la guía de otro

para aprender algo, por lo que también se le denomina a la teoría presentada por Skinner la teoría estímulo – respuesta.

Enfoque Cognoscitivista

Para (Solano, 2009) se encuentran varios investigadores que expusieron sus teorías con un enfoque cognoscitivista entre los que señala a: Piaget, Vygotski, Ausubel, Pappert y Gardner, cada uno con sus teorías que han aportado a este enfoque en el que el aprendizaje es un proceso interior que se va modificando cuando existe una nueva información. (p. 62).

Piaget en su teoría de la epistemología genética señala que “el aprendizaje es una reestructuración activa de percepciones e ideas y no, simplemente, una reacción pasiva ante la estimulación y el refuerzo exterior” (Solano, 2009, pág. 62)

Claramente manifiesta su oposición al enfoque conductista al señalar que en el aprendizaje la persona tiene una información en su interior la cual sufre una reestructuración durante el proceso educativo.

Vygotski en su teoría socio – cultural manifiesta que “los significados provienen del medio social externo, explícita, claramente, que éstos deben ser asimilados o interiorizados por cada niño concreto” (Solano, 2009, pág. 67). La cultura y el medio social proporcionan un conocimiento el cual según Vygotski debe ser recibido por cada persona de manera individual para luego asimilarlo en su interior.

Ausubel considera en su teoría del aprendizaje significativo que aprender significativamente es “aquella posibilidad de establecer vínculos sustantivos y no arbitrarios entre lo que hay que aprender (nuevo contenido) y lo que ya se

sabe, o sea lo que se encuentra en la estructura cognoscitiva de la persona que aprende, es decir, sus conocimientos previos” (Solano, 2009, pág. 73).

Según Ausubel la persona posee información básica sobre alguna temática, la misma que al contraponerse con una nueva información presentada se la relaciona y sufre una modificación o se reafirma.

Pappert en su teoría construccionista “busca desarrollar en el educando un deseo por el aprendizaje, a partir de una noción de hacer haciendo, pues cada individuo puede aprender de su interacción con el medio físico, social y cultural” (Solano, 2009, pág. 81)

Según Pappert cada persona es un mundo distinto y existe la libre voluntad y los gustos, hay niños y niñas que aprenden una cosa de manera voluntaria antes que las demás, lo cual se debería explotar más para que exista mayor especialización.

Gardner en su teoría de las inteligencias múltiples considera a “la inteligencia como la capacidad de resolver problemas o de crear productos que sean valiosos en uno o más ambientes culturales” (Solano, 2009, pág. 86) muy a pesar de que Gardner considera que la inteligencia permite solucionar algún problema determinado divide en ocho tipo de inteligencias con las que explica que cada persona puede desarrollar una o varias de acuerdo con sus capacidades.

Gardner considera la inteligencia lingüística, musical, lógico – matemática, espacial, corporal – kinestésica, de comprensión interpersonal, de comprensión intrapersonal y naturalista.

Estrategias para una buena enseñanza

Según la (UNESCO, 2014, pág. 272) para tener un buen proceso de enseñanza de debe garantizar la calidad educativa y una de las estrategias a utilizarse debe ser enfocarse en los docentes, garantizándoles una buena remuneración que les permita no sólo cubrir las necesidades básicas sino que les permitan la sana distracción con su familia, también se les debe proporcionar acceso a la actualización de conocimientos de manera permanente, deben recibir de manera constante incentivos para conservar a los mejores docentes.

Otra de las estrategias que se pueden utilizar es que el estado garantice el acceso a las nuevas tecnologías educativas en las diferentes escuelas, con lo cual el proceso de enseñanza se lo ha de realizar de tal forma que los estudiantes tengan mayor información puesto que de manera digital e interactiva puedan irse desarrollando las clases, en esta era del conocimiento donde la información se encuentra disponible de manera permanente a través de la internet. (UNESCO, 2014, pág. 282)

Se debe considerar también que existen diferentes herramientas que sirven como base para el proceso de enseñanza – aprendizaje, las cuales deben ser utilizadas según lo que se persiga al momento de enseñar los diferentes temas, comprendiendo que hay estrategias para indagar sobre los conocimientos previos, que utilizan diferentes preguntas hacia los estudiantes; también hay estrategias que promueven la comprensión mediante la organización de la información, pudiendo contener matrices, diagramas, mapas, cuadros, entre otros; y, se pueden usar estrategias grupales, como los debate, simposio, mesa redonda, foro, taller entre otras. (Pimienta, 2012).

2.2 MARCO LEGAL

2.2.1 CONSTITUCIÓN DEL ECUADOR

Esta investigación tiene relación con los derechos sobre la ciencia y tecnología e innovación garantizados en los artículos 385 – 388 de la Constitución Política de la República del Ecuador.

TÍTULO VII RÉGIMEN DEL BUEN VIVIR

Sección octava: Ciencia, tecnología, innovación y saberes ancestrales.

Art. 385.- El sistema nacional de ciencia, tecnología, innovación y saberes ancestrales, en el marco del respeto al ambiente, la naturaleza, la vida, las culturas y la soberanía, tendrá como finalidad:

1. Generar, adaptar y difundir conocimientos científicos y tecnológicos.
2. Recuperar, fortalecer y potenciar los saberes ancestrales.
3. Desarrollar tecnologías e innovaciones que impulsen la producción nacional, eleven la eficiencia y productividad, mejoren la calidad de vida y contribuyan a la realización del buen vivir.

Art. 386.- El sistema comprenderá programas, políticas, recursos, acciones, e incorporará a instituciones del Estado, universidades y escuelas politécnicas, institutos de investigación públicos y particulares, empresas públicas y privadas, organismos no gubernamentales y personas naturales o jurídicas, en tanto realizan actividades de investigación, desarrollo tecnológico, innovación y aquellas ligadas a los saberes ancestrales. El Estado, a través del organismo competente, coordinará el sistema, establecerá los objetivos y políticas, de conformidad con el Plan Nacional de Desarrollo, con la participación de los actores que lo conforman.

Art. 387.- Será responsabilidad del Estado:

1. Facilitar e impulsar la incorporación a la sociedad del conocimiento para alcanzar los objetivos del régimen de desarrollo.
2. Promover la generación y producción de conocimiento, fomentar la investigación científica y tecnológica, y potenciar los saberes ancestrales, para así contribuir a la realización del buen vivir, al sumak kausay.
3. Asegurar la difusión y el acceso a los conocimientos científicos y tecnológicos, el usufructo de sus descubrimientos y hallazgos en el marco de lo establecido en la Constitución y la Ley.
4. Garantizar la libertad de creación e investigación en el marco del respeto a la ética, la naturaleza, el ambiente, y el rescate de los conocimientos ancestrales.
5. Reconocer la condición de investigador de acuerdo con la Ley.

Art. 388.- El Estado destinará los recursos necesarios para la investigación científica, el desarrollo tecnológico, la innovación, la formación científica, la recuperación y desarrollo de saberes ancestrales y la difusión del conocimiento. Un porcentaje de estos recursos se destinará a financiar proyectos mediante fondos concursables. Las organizaciones que reciban fondos públicos estarán sujetas a la rendición de cuentas y al control estatal respectivo.

2.2.2 PLAN NACIONAL DEL BUEN VIVIR

El Plan Nacional del Buen Vivir en sus el objetivo 4 señala:

Fortalecer las capacidades y potencialidades de la ciudadanía

4.4 Mejorar la calidad de la educación en todos sus niveles y modalidades, para la generación de conocimiento y la formación integral de personas creativas, solidarias, responsables, críticas, participativas

y productivas, bajo los principios de igualdad, equidad social y territorialidad.

2.2.3 LEY ORGÁNICA DE EDUCACIÓN INTERCULTURAL

TÍTULO II

DE LOS DERECHOS Y OBLIGACIONES

CAPÍTULO PRIMERO

DEL DERECHO A LA EDUCACIÓN

Art. 4.- Derecho a la educación.- La educación es un derecho humano fundamental garantizado en la Constitución de la República y condición necesaria para la realización de los otros derechos humanos. Son titulares del derecho a la educación de calidad, laica, libre y gratuita en los niveles inicial, básico y bachillerato, así como a una educación permanente a lo largo de la vida, formal y no formal, todos los y las habitantes del Ecuador. El Sistema Nacional de Educación profundizará y garantizará el pleno ejercicio de los derechos y garantías constitucionales.

2.2.4 Código Orgánico de la Niñez y Adolescencia

Él (Congreso Nacional, 2002) aprobó el Código Orgánico de la niñez y adolescencia para establecer los deberes y derechos de los niños y adolescentes que fueron consagrados en sus artículos 37 numeral 1 y 4, en el artículo 38 literales a, d, h:

Art. 37.- Derecho a la educación.- Los niños, niñas y adolescentes tienen derecho a una educación de calidad. Este derecho demanda de un sistema educativo que:

1. Garantice el acceso y permanencia de todo niño y niña a la educación básica, así como del adolescente hasta el bachillerato o su equivalente;

4. Garantice que los niños, niñas y adolescentes cuenten con docentes, materiales didácticos, laboratorios, locales, instalaciones y recursos adecuados y gocen de un ambiente favorable para el aprendizaje. Este derecho incluye el acceso efectivo a la educación inicial de cero a cinco años, y por lo tanto se desarrollarán programas y proyectos flexibles y abiertos, adecuados a las necesidades culturales de los educandos; y,

Art. 38.- Objetivos de los programas de educación.- La educación básica y media asegurarán los conocimientos, valores y actitudes indispensables para:

a) Desarrollar la personalidad, las aptitudes y la capacidad mental y física del niño, niña y adolescente hasta su máximo potencial, en un entorno lúdico y afectivo;

2.3 POSTURA TEÓRICA

Tema: El uso de las tecnologías de información y comunicación en el aprendizaje significativo de los estudiantes del Instituto Pedagógico Los Ríos, propuesta de guía didáctica para docentes sobre el uso de TIC'S.

Autor: Washington Ávila Ortega

Año: 2012

El autor realiza un recorrido histórico sobre el tema planteado como trabajo de investigación encontramos que las primeras investigaciones acerca de los medios como antecedente a las TIC se encuentran en 1918, pero es en los años 50 después que el mundo empieza a recuperarse de los estragos de la

segunda mundial donde se inicia realmente los estudios de la tecnología educativa.

Los nuevos entornos de aprendizaje no dependen tanto del uso de las TIC sino más bien de la reorganización de la situación del aprendizaje y de la capacidad del profesor para usar la tecnología como soporte de los objetivos orientados a transformar las actividades de enseñanza tradicionales. En nuestro país también se han dado estudios acerca de las TIC en la educación, investigaciones en su mayoría de corte cuantitativo habiendo muy pocos estudios de carácter cualitativo

Porque lo que hace precisión es que la tecnología Gmail permite interactuar de manera personalizada entre el docente y los estudiantes, puesto que los estudiantes deben realizar sus trabajos de investigación de forma digital en documentos en un procesador de textos para luego enviarlos al docente, quien facilitará el proceso de revisión y calificación de los trabajos.

Además del beneficio que la tecnología Gmail es gratuita y se la puede obtener de manera inmediata al ingresar a la página web y registrarse como usuario, pudiendo ingresar a su correo Gmail desde cualquier dispositivo y lugar, facilitando de esta manera la posibilidad de los estudiantes y docentes para interactuar en el proceso de enseñanza – aprendizaje.

En el proceso de aprendizaje el estudiante es el eje central y principal beneficiario puesto que debe asimilar las enseñanzas impartidas por el docente, para lo cual debe existir la motivación necesaria para que aprenda significativamente, puesto que cuando la persona está motivada puede realizar una actividad de manera más fácil.

2.4 HIPÓTESIS

2.4.1 Hipótesis General

Al determinar la incidencia del escaso uso de la tecnología educativa Gmail se mejorará el proceso de enseñanza aprendizaje de los estudiantes del noveno año de la Unidad Educativa Manuel Córdova Galarza en el cantón Ventanas, provincia de Los Ríos.

2.4.2 Sub hipótesis o derivados

- Si se identifica la cantidad de estudiantes que usan tecnología educativa Gmail se podrá contar con una herramienta del proceso de enseñanza aprendizaje.
- Al establecer el nivel de conocimientos de los docentes se conocerá el punto de vista de ellos sobre la tecnología educativa Gmail y sus beneficios para el proceso de enseñanza aprendizaje.
- Con el diseño de un programa de capacitación sobre el uso de la tecnología educativa Gmail se logrará mejorar el proceso de enseñanza aprendizaje de los estudiantes del noveno año de la Unidad Educativa Manuel Córdova Galarza.

CAPITULO TRES

3. METODOLOGÍA DE LA INVESTIGACIÓN

3.1 MODALIDAD DE LA INVESTIGACIÓN

La investigación que se plantea utiliza la investigación cuantitativa puesto que se ejecutará un trabajo de campo, consultando a los estudiantes y docentes de la Unidad Educativa Manuel Córdova Galarza para establecer estadísticamente la información que se va a preguntar.

3.2 TIPO DE LA INVESTIGACIÓN

Los tipos de investigación utilizados son: Explicativa, Documental y de Campo.

3.2.1 Explicativa

Se la utilizará porque se puede realizar un análisis del suceso que es investigado con la finalidad del establecimiento de las causas y efectos de las hipótesis.

3.2.2 Documental

Según (Bernal, 2010) la investigación documental o bibliográfica “consiste en un análisis de la información escrita sobre un determinado tema, con el propósito de establecer relaciones, diferencias, etapas, posturas o estado actual del conocimiento respecto al tema de estudio” (p. 111). Se la utilizará porque se analizará la teoría de diferentes autores para elaborar el marco

teórico sobre la tecnología educativa Gmail y el proceso de enseñanza aprendizaje.

3.2.3 De Campo

Para (Arias, 1999) la investigación de campo “consiste en la recolección de datos directamente de la realidad donde ocurren los hechos, sin manipular o controlar variable alguna” (p. 21) Se la utilizará por cuanto se efectuará la encuesta a docentes y estudiantes para conocer sobre el uso de la incidencia del uso de la nueva tecnología Gmail en el proceso de enseñanza aprendizaje.

3.3 MÉTODOS Y TÉCNICAS

3.3.1 Método inductivo

Según (Gómez, 2012) “es un procedimiento que va de lo individual a lo general, además de ser un procedimiento de sistematización que, a partir de resultados particulares, intenta encontrar posibles relaciones generales que la fundamenten” (p.14). Con el uso de este método se realizará la observación, clasificación y estudio de los hechos particulares que generan la deficiencia actual de los estudiantes del noveno año en el uso de la tecnología educativa Gmail en su proceso de aprendizaje.

3.3.2 Método deductivo

Para (Gómez, 2012) el método deductivo es “el procedimiento racional que va de lo general a lo particular. Posee la característica de que las conclusiones de la deducción son verdaderas, si las premisas de las que se originan también lo son” (p.15). Se utilizará este método por cuanto permite conocer los aspectos generales para luego ir a los sucesos más particulares del objeto

investigado sobre el uso de la tecnología educativa Gmail en los estudiantes de noveno año de educación básica.

3.4 POBLACIÓN Y MUESTREO

3.4.1 Población

En la presente investigación la población son los estudiantes de noveno curso y los docentes que van ser encuestados y es limitada para lo cual se ejecuta la siguiente fórmula para calcular la muestreo

$$n = \frac{N}{E^2(N - 1) + 1}$$

Cuadro # 1 Población

DESCRIPCION	PROCESO	PORCENTAJE
9NO BGU "A"	35	20%
9NO BGU "B"	30	20%
9NO BGU "C"	30	20%
9NO BGU "D"	35	20%
DOCENTES	34	20%
TOTAL	164	100%

Fuente: Unidad Educativa Manuel Córdova Galarza

Elaborado por: Srta. Tatiana Valdospin Murillo

3.4.2 Muestreo

Es la cantidad seleccionada a investigar la cual se calculará con la siguiente fórmula.

Cuadro # 2 Simbología de la fórmula de Muestra de Estudiantes y Docentes

$n = \frac{N}{E^2(N - 1) + 1}$	$n = \frac{N}{E^2(N - 1) + 1}$
$n = \frac{130}{(0.08)^2(130 - 1) + 1}$	$n = \frac{34}{(0.08)^2(34 - 1) + 1}$
$n = \frac{130}{(0.0064)(129) + 1}$	$n = \frac{34}{(0.0064)(33) + 1}$
$n = \frac{130}{0,8256 + 1}$	$n = \frac{34}{0,2112 + 1}$
$n = \frac{130}{1,8256}$	$n = \frac{34}{1,2112}$
$n = 71.21$	$n = 28.07$

Fuente: Unidad Educativa Manuel Córdova Galarza

Elaborado por: Srta. Tatiana Valdospin Murillo

Cuadro # 3 Relación de porcentaje de Población y Muestra de Estudiantes y Docentes

DESCRIPCION	POBLACION	MUESTRA	PORCENTAJE
ESTUDIANTES	130	71	71,72%
DOCENTES	34	28	28,28%
TOTAL	164	99	100%

Fuente: Unidad Educativa Manuel Córdova Galarza

Elaborado por: Srta. Tatiana Valdospin Murillo

RESULTADOS OBTENIDOS DE LA INVESTIGACION

3.4.3 Pruebas estadísticas aplicadas en la verificación de las hipótesis

Comprobación de Hipótesis General

Una vez finalizada la encuesta se comprobó que la hipótesis: “Al determinar la incidencia del escaso uso de la tecnología educativa Gmail se mejorará el proceso de enseñanza aprendizaje de los estudiantes del noveno año de la Unidad Educativa Manuel Córdova Galarza en el cantón Ventanas, provincia de Los Ríos” es verdadera ya que así lo afirmaron los docentes y estudiantes a través del análisis e interpretación de los resultados de la encuesta realizada.

Conclusión de la Hipótesis General

Al finalizar la interpretación de datos respectivos a los participantes de la investigación, los docentes manifestaron que en su mayoría no utilizan la nueva tecnología Gmail en el proceso de enseñanza - aprendizaje; por otro lado los estudiantes manifestaron que reciben poca información sobre la nueva tecnología Gmail.

Comprobación de la Hipótesis Específica 1

Después de haber realizado la encuesta se comprueba que la hipótesis: “Con la evaluación de la cantidad de estudiantes que usan la tecnología educativa Gmail se podrá contar con una herramienta del proceso de enseñanza aprendizaje” es verdadera porque así lo demuestran las opiniones tanto de docentes como de estudiantes.

Conclusión de la Hipótesis Específica 1

Durante la encuesta la mayoría de los docentes manifiestan que muy poco se utiliza la tecnología Gmail en el proceso de enseñanza aprendizaje. Los estudiantes expresaron que no utilizan la tecnología Gmail en el proceso de enseñanza aprendizaje.

Comprobación de la Hipótesis Específica 2

Una vez realizada la encuesta se comprueba que la hipótesis: “Al establecer el nivel de conocimientos de los docentes se conocerá el punto de vista de ellos sobre la tecnología educativa Gmail y sus beneficios para el proceso de enseñanza aprendizaje”, es verdadera así lo demuestran los resultados de la encuesta aplicada a docentes.

Conclusión de la Hipótesis Específica 2

Más de la mitad de los docentes manifiestan que desconocen sobre el uso de la tecnología Gmail, sin embargo todos opinan que es muy importante el uso del correo electrónico Gmail para el proceso de enseñanza – aprendizaje.

Comprobación de la Hipótesis Específica 3

Una vez realizada la encuesta se comprueba que la hipótesis: “Con el diseño de un programa de capacitación sobre el uso de la tecnología educativa Gmail se logrará mejorar el proceso de enseñanza aprendizaje de los estudiantes del décimo año de la Unidad Educativa Manuel Córdova Galarza”, es verdadera así lo demuestran los resultados de la encuesta aplicada a docentes y estudiantes.

Conclusión de la Hipótesis Específica 3

Casi todos los docentes consideran que es muy necesaria la actualización de conocimientos sobre la nueva tecnología educativa Gmail en el proceso de enseñanza – aprendizaje; la mayoría de los estudiantes manifiestan que es muy necesario conocer sobre la actualización de la tecnología educativa para mejorar el proceso de enseñanza – aprendizaje.

3.4.4 Análisis e interpretación de datos

Análisis de los datos según la encuesta aplicada a los docentes.

Cuadro # 4 Pregunta # 1

PREGUNTA # 1 ¿Qué tanto conoce usted el uso adecuado del correo electrónico Gmail?			
ÍTEM	RESPUESTA	FRECUENCIA	%
1	Mucho	10	30 %
	Poco	18	55 %
	Nada	5	15 %
TOTAL		28	100 %

Gráfico # 2 Pregunta # 1

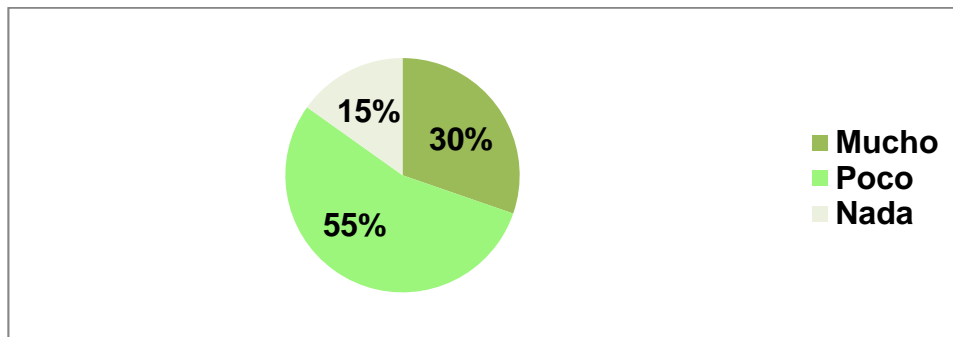

Fuente: Docentes de la Unidad Educativa Manuel Córdova Galarza
Elaborado por: Tatiana Valdospin Murillo

INTERPRETACIÓN DE DATOS

En el cuadro 4 y en el gráfico # 2 se demuestra que el 55% de los docentes poco conocen sobre el uso adecuado del correo electrónico Gmail.

ANÁLISIS

Esto demuestra que los docentes poco conocen sobre el uso adecuado del correo electrónico Gmail lo cual interviene en el proceso enseñanza – aprendizaje.

Cuadro # 5 Pregunta # 2

PREGUNTA # 2 ¿Usted cree que es importante el uso del correo electrónico Gmail en el proceso de enseñanza - aprendizaje de los estudiantes del 9° año?			
ÍTEM	RESPUESTA	FRECUENCIA	%
2	Muy importante	28	100 %
	Poco importante	-	-
	Nada importante	-	-
TOTAL		28	100 %

Gráfico # 3 Pregunta # 2

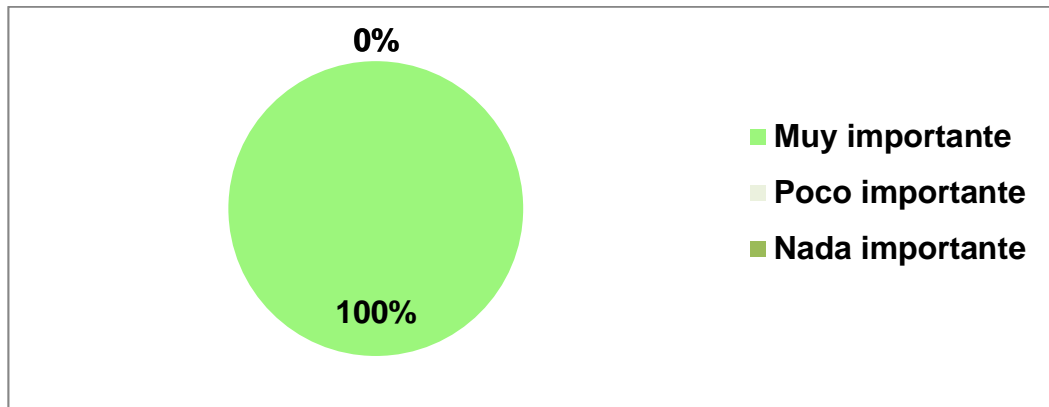

Fuente: Docentes de la Unidad Educativa Manuel Córdova Galarza

Elaborado por: Tatiana Valdospin Murillo

INTERPRETACIÓN DE DATOS

En el cuadro 5 y el gráfico # 3 se demuestra que el 100% de los docentes creen importante uso adecuado del correo electrónico Gmail.

ANÁLISIS

Los docentes encuestados manifiestan que si es importante el uso del correo electrónico Gmail en el proceso de enseñanza - aprendizaje en su estudiantes.

Cuadro # 6 Pregunta # 3

PREGUNTA # 3 ¿Con qué frecuencia enseña el uso adecuado de la nueva tecnología educativa Gmail a sus estudiantes?			
ÍTEM 3	RESPUESTA	FRECUENCIA	%
	Mucho	0	0 %
	Poco	3	11 %
	Nada	25	89 %
TOTAL		28	100 %

Gráfico # 4 Pregunta # 3

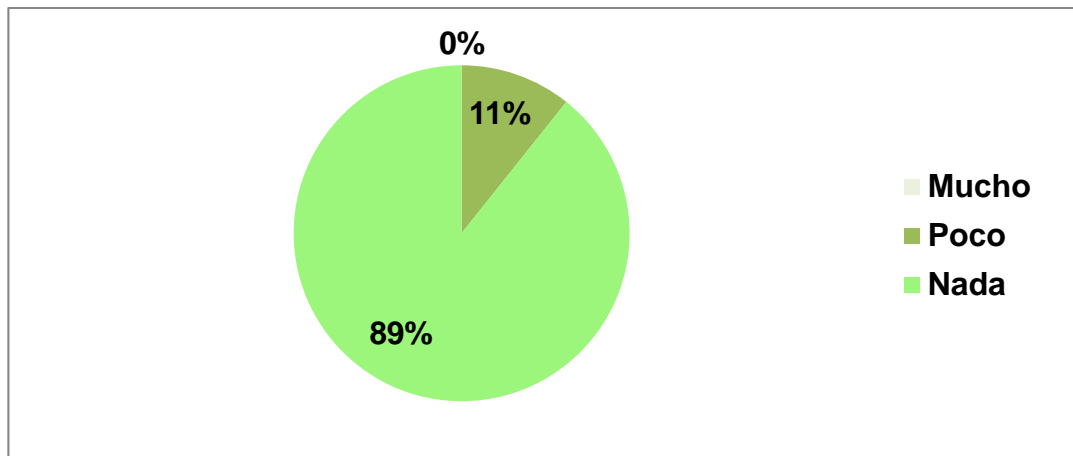

Fuente: Docentes de la Unidad Educativa Manuel Córdova Galarza

Elaborado por: Tatiana Valdospin Murillo

INTERPRETACIÓN DE DATOS

En cuadro 6 gráfico # 4 se demuestra que la opinión del docente, el 89% manifiestan no les enseñan a sus estudiantes el uso adecuado de la nueva tecnología Gmail.

ANÁLISIS

Los docentes encuestados expresan que poco les enseñan sobre el uso adecuado de la nueva tecnología Gmail a sus estudiantes.

Cuadro # 7 Pregunta # 4

PREGUNTA # 4 ¿Cómo considera la necesidad de que los estudiantes conozcan sobre la actualización de la tecnología educativa?			
ÍTEM	RESPUESTA	FRECUENCIA	%
4	Mucha necesidad	26	93 %
	Poco necesidad	2	7 %
	Nada necesidad	0	0 %
TOTAL		28	100 %

Gráfico # 5 Pregunta # 4

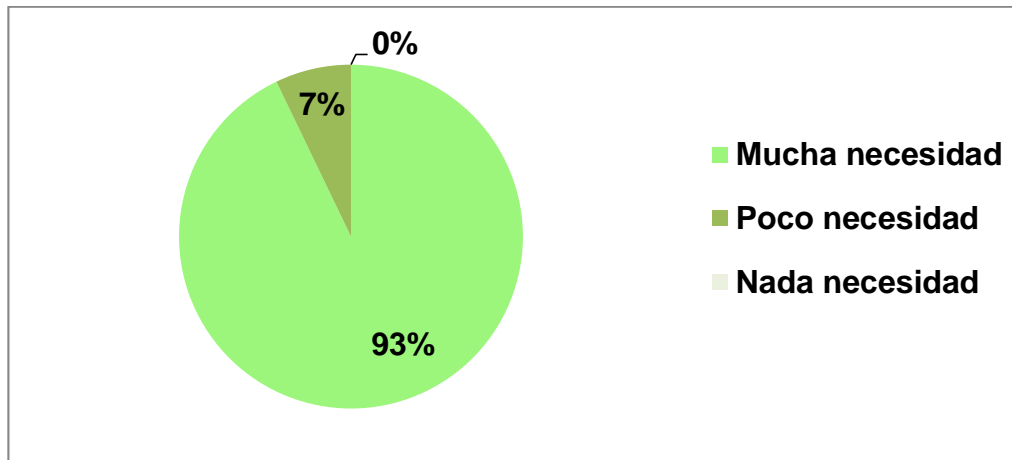

Fuente: Docentes de la Unidad Educativa Manuel Córdova Galarza

Elaborado por: Tatiana Valdospin Murillo

INTERPRETACIÓN DE DATOS

En el cuadro 7 y el gráfico # 5 se demuestra que el 93 % de los docentes creen necesario que sus estudiantes conozcan sobre la actualización de la tecnología educativa

ANÁLISIS

Los docentes encuestados exponen que es muy necesario que sus estudiantes conozcan sobre la actualización de la tecnología educativa.

Cuadro # 8 Pregunta # 5

PREGUNTA # 5 ¿Cada qué tiempo dialoga usted con sus estudiantes sobre la actualización tecnológica en el proceso de enseñanza - aprendizaje?			
ÍTEM	RESPUESTA	FRECUENCIA	%
5	Mucho	1	3 %
	Poco	26	93 %
	Nada	1	4 %
TOTAL		28	100 %

Gráfico # 6 Pregunta # 5

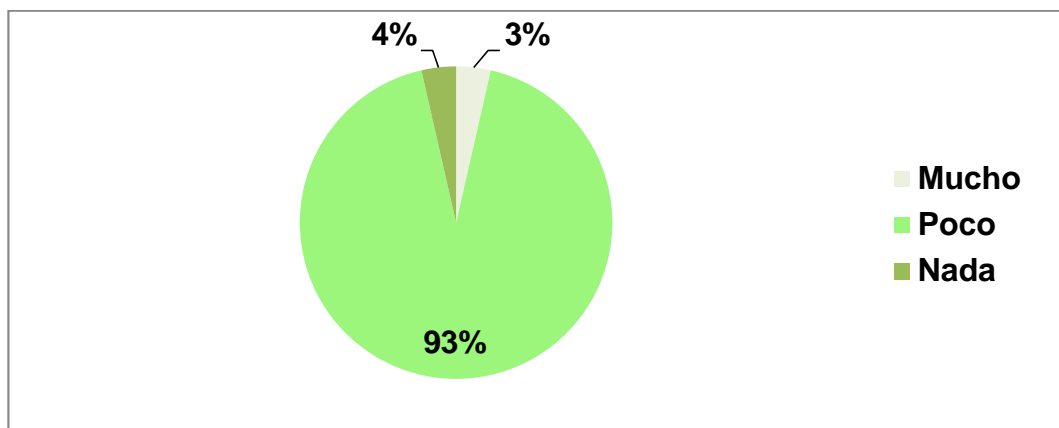

Fuente: Docentes de la Unidad Educativa Manuel Córdova Galarza

Elaborado por: Tatiana Valdospin Murillo

INTERPRETACIÓN DE DATOS

En el cuadro 8 y el gráfico # 6 se demuestra que el 93 % de los docentes dialogan poco sobre la actualización tecnológicas en el proceso de enseñanza – aprendizaje.

ANÁLISIS

Los docentes encuestados revelan que poco dialogan con sus estudiantes sobre la actualización tecnológica en el proceso de enseñan – aprendizaje.

Cuadro # 9 Pregunta # 6

PREGUNTA # 6 ¿Usted cree que continuamente en el proceso de enseñanza - aprendizaje los estudiantes deben interactuar con la nueva tecnología educativa Gmail?			
ÍTEM	RESPUESTA	FRECUENCIA	%
6	Mucho	23	93 %
	Poco	5	7 %
	Nada	0	0 %
TOTAL		28	100 %

Gráfico # 7 Pregunta # 6

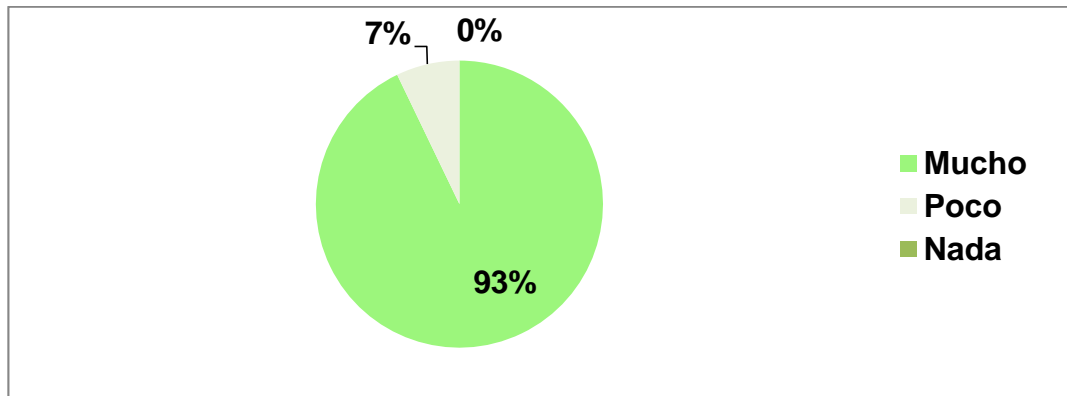

Fuente: Docentes de la Unidad Educativa Manuel Córdova Galarza

Elaborado por: Tatiana Valdospin Murillo

INTERPRETACIÓN DE DATOS

En el cuadro 9 y el gráfico # 7 se demuestra que el 93 % de los docentes consideran que los estudiantes deben interactuar con la nueva tecnología educativa Gmail.

ANÁLISIS

Los docentes encuestados exponen que si es necesario que sus estudiantes interactúen con la nueva tecnología educativa Gmail.

Cuadro # 10 Pregunta # 7

PREGUNTA # 7 ¿Cómo cree usted que debe ser la frecuencia en la actualización en el uso de la nueva tecnología educativa Gmail en los estudiantes?			
ÍTEM	RESPUESTA	FRECUENCIA	%
7	Mucho	27	96 %
	Poco	1	4 %
	Nada	0	0 %
TOTAL		28	100 %

Gráfico # 8 Pregunta # 7

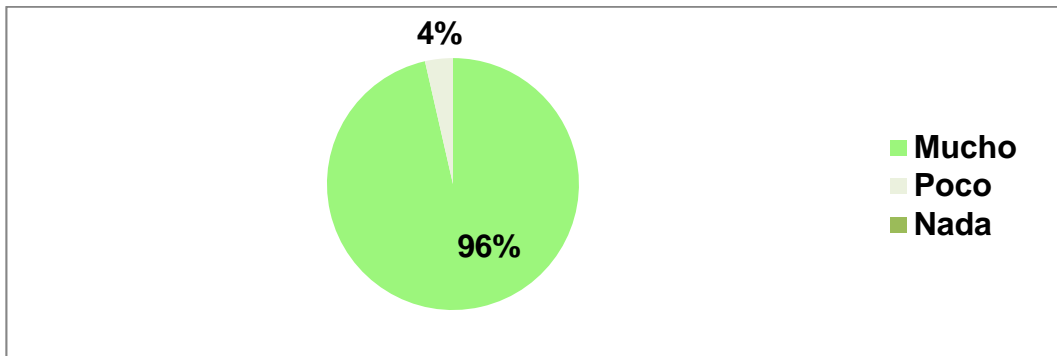

Fuente: Docentes de la Unidad Educativa Manuel Córdova Galarza

Elaborado por: Tatiana Valdospin Murillo

INTERPRETACIÓN DE DATOS

En el cuadro 10 y el gráfico # 8 se demuestra que el 96 % de los docentes creen que sus estudiantes deben estar frecuentemente actualizados en el uso de la nueva tecnología educativa Gmail.

ANÁLISIS

Los docentes encuestados manifiestan que sus estudiantes deben estar frecuentemente actualizados en el uso de la nueva tecnología educativa Gmail.

Cuadro # 11 Pregunta # 8

PREGUNTA # 8 ¿Cómo considera usted el interés de sus estudiantes durante la clase sobre la nueva tecnología educativa?			
ÍTEM	RESPUESTA	FRECUENCIA	%
8	Muy interesante	25	86 %
	Poco interesante	2	11 %
	Nada interesante	1	1 %
TOTAL		28	100 %

Gráfico # 9 Pregunta # 8

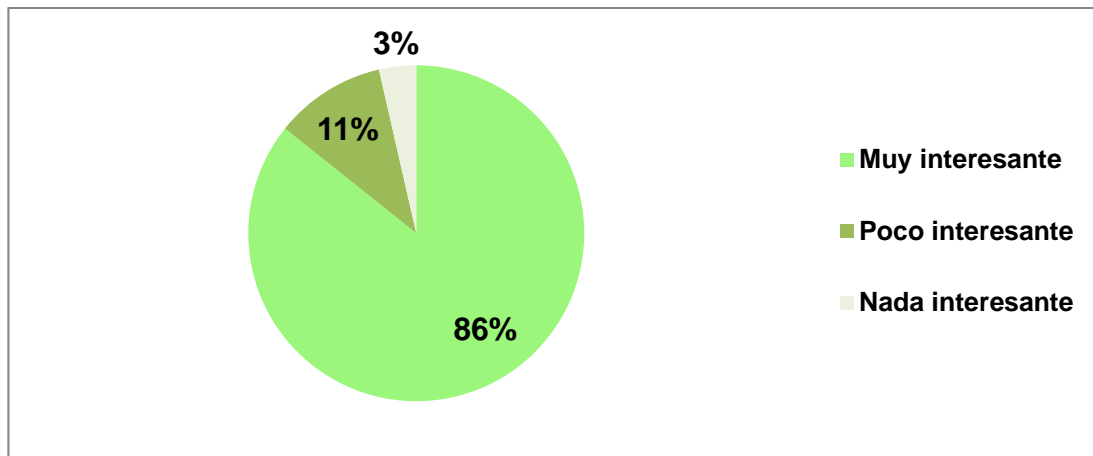

Fuente: Docentes de la Unidad Educativa Manuel Córdova Galarza

Elaborado por: Tatiana Valdospin Murillo

INTERPRETACIÓN DE DATOS

En el cuadro 11 y en el gráfico # 9 se demuestra que el 86 % de los docentes consideran que los estudiantes si demuestran interés durante las clases sobre la nueva tecnología educativa Gmail.

ANÁLISIS

Los docentes encuestados expresan que sus estudiantes si demuestran interés sobre las clases de la nueva tecnología educativa Gmail.

Cuadro # 12 Pregunta # 9

PREGUNTA # 9 ¿Qué tanto considera usted que puede afectar a los estudiantes el uso de nueva tecnología educativa Gmail en el proceso de enseñanza - aprendizaje?			
ÍTEM	RESPUESTA	FRECUENCIA	%
9	Mucho	0	0 %
	Poco	1	4 %
	Nada	27	96 %
TOTAL		28	100 %

Gráfico # 10 Pregunta # 9

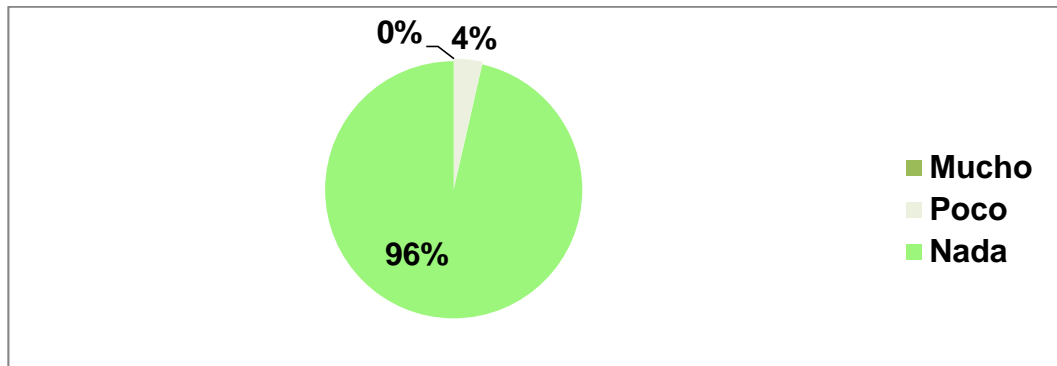

Fuente: Docentes de la Unidad Educativa Manuel Córdova Galarza

Elaborado por: Tatiana Valdospin Murillo

INTERPRETACIÓN DE DATOS

En el cuadro 12 y en el gráfico # 10 se demuestra que el 96 % que los docentes consideran que no afectaría en nada a los estudiantes en su proceso de enseñanza – aprendizaje.

ANÁLISIS

Los docentes encuestados manifiestan que sus estudiantes no se afectarían en nada conocer el uso de nueva tecnología educativa Gmail en el proceso de enseñanza – aprendizaje.

Cuadro # 13 Pregunta # 10

PREGUNTA # 10 ¿Cuál es la frecuencia con la que utiliza usted la nueva tecnología educativa Gmail en sus clases?			
ÍTEM 10	RESPUESTA	FRECUENCIA	%
	Mucho	0	0 %
	Poco	4	14 %
	Nada	24	86 %
TOTAL		28	100 %

Gráfico # 11 Pregunta # 10

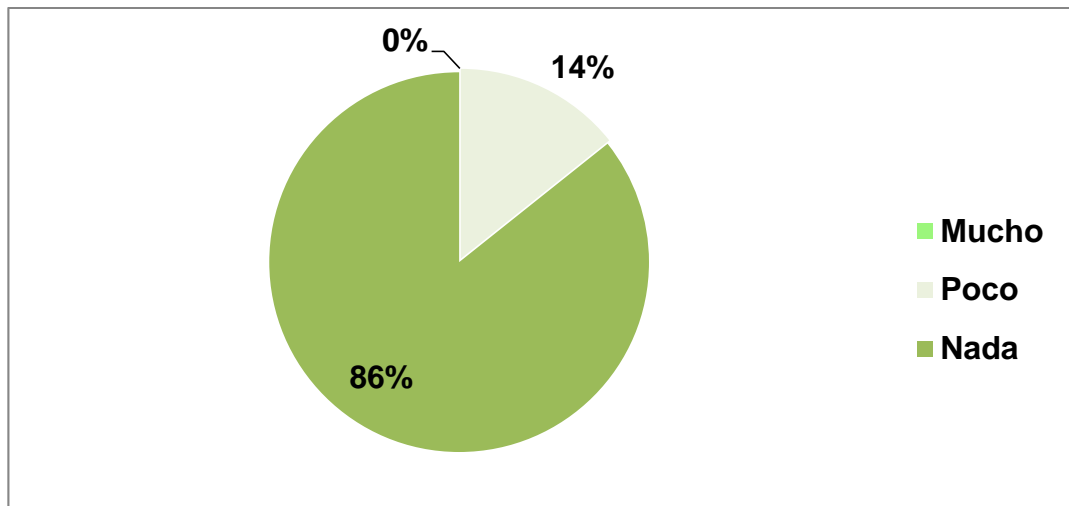

Fuente: Docentes de la Unidad Educativa Manuel Córdova Galarza

Elaborado por: Tatiana Valdospin Murillo

INTERPRETACIÓN DE DATOS

En cuadro 13 y el gráfico # 11 se demuestra que el 86 % de los docentes no utilizan la nueva tecnología educativa Gmail en sus clases.

ANÁLISIS

Los docentes encuestados expresan que utilizan poco en sus clases la nueva tecnología educativa Gmail.

Análisis de los datos según la encuesta aplicada a los estudiantes.

Cuadro # 14 Pregunta # 1

PREGUNTA # 1 ¿Qué tanto conoce el uso del correo electrónico Gmail?			
ÍTEM 1	RESPUESTA	FRECUENCIA	%
	Mucho	3	4 %
	Poco	45	63 %
	Nada	23	33 %
TOTAL		71	100 %

Gráfico # 12 Pregunta # 1

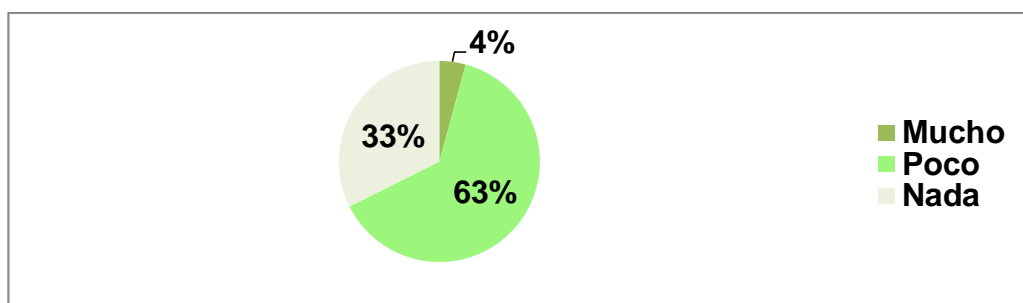

Fuente: Estudiantes de la Unidad Educativa Manuel Córdova Galarza

Elaborado por: Tatiana Valdospin Murillo

INTERPRETACIÓN DE DATOS

En el cuadro 14 y en el gráfico # 12 se demuestra que el 63% de los estudiantes poco conocen sobre el uso adecuado del correo electrónico Gmail.

ANÁLISIS

Esto nos demuestra que los estudiantes poco conocen sobre el uso adecuado del correo electrónico Gmail lo cual interviene en el proceso enseñanza – aprendizaje.

Cuadro # 15 Pregunta # 2

PREGUNTA # 2 ¿Cree que es importante el uso del correo electrónico Gmail en su proceso de enseñanza - aprendizaje?			
ÍTEM	RESPUESTA	FRECUENCIA	%
12	Muy importante	68	96 %
	Poco importante	3	4 %
	Nada importante	-	-
TOTAL		71	100 %

Gráfico # 13 Pregunta # 2

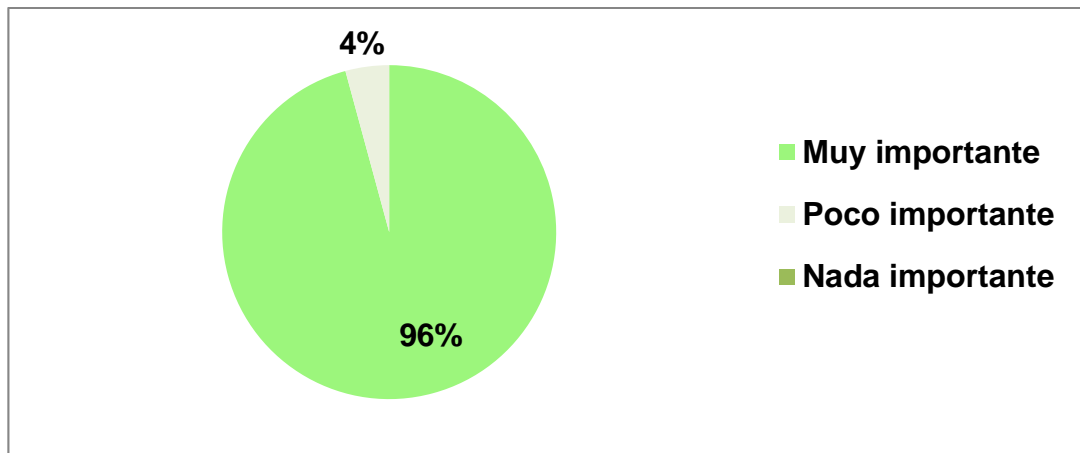

Fuente: Estudiantes de la Unidad Educativa Manuel Córdova Galarza

Elaborado por: Tatiana Valdospin Murillo

INTERPRETACIÓN DE DATOS

En el cuadro 15 y en el gráfico # 13 se demuestra que el 96% de los estudiantes creen importante uso adecuado del correo electrónico Gmail.

ANÁLISIS

Los estudiantes encuestado manifiestan que si es impoarte el uso del correo electrónico Gmail en el proceso de enseñanza - aprendizaje en su estudiantes.

Cuadro # 16 Pregunta # 3

PREGUNTA # 3 ¿Con qué frecuencia su docente les enseña el uso de la nueva tecnología educativa Gmail?			
ÍTEM	RESPUESTA	FRECUENCIA	%
13	Mucho	0	0 %
	Poco	3	4 %
	Nada	68	96 %
TOTAL		71	100 %

Gráfico # 14 Pregunta # 3

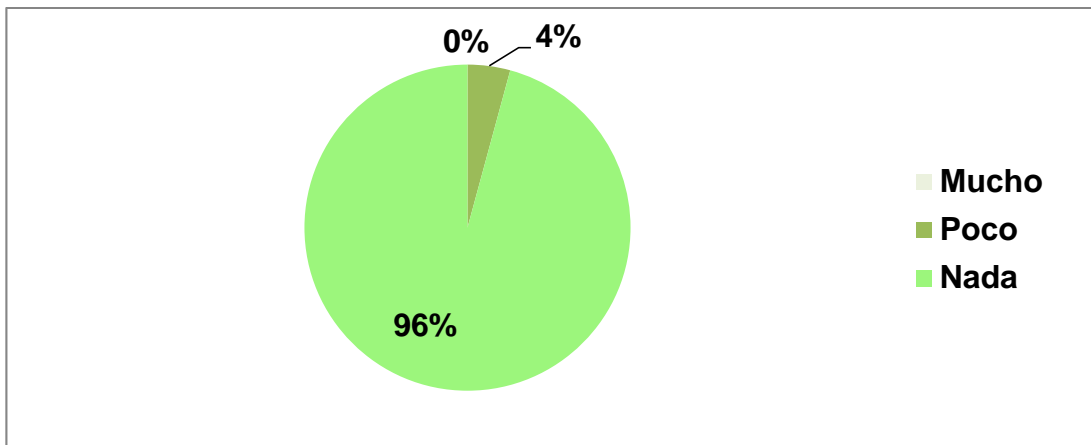

Fuente: Estudiantes de la Unidad Educativa Manuel Córdova Galarza

Elaborado por: Tatiana Valdospin Murillo

INTERPRETACIÓN DE DATOS

En el cuadro 16 y en el gráfico # 14 se demuestra que la opinión del estudiante, el 96% manifiestan que no les enseñan el uso adecuado de la nueva tecnología Gmail.

ANÁLISIS

Los estudiantes encuestados expresan que no les enseñan el uso adecuado de la nueva tecnología Gmail.

Cuadro # 17 Pregunta # 4

PREGUNTA # 4 ¿Es necesario de que ustedes conozcan sobre la actualización de la tecnología educativa?			
ÍTEM 14	RESPUESTA	FRECUENCIA	%
	Muy necesario	70	99 %
	Poco necesario	1	1 %
	Nada necesario	0	0 %
TOTAL		71	100 %

Gráfico # 15 Pregunta # 4

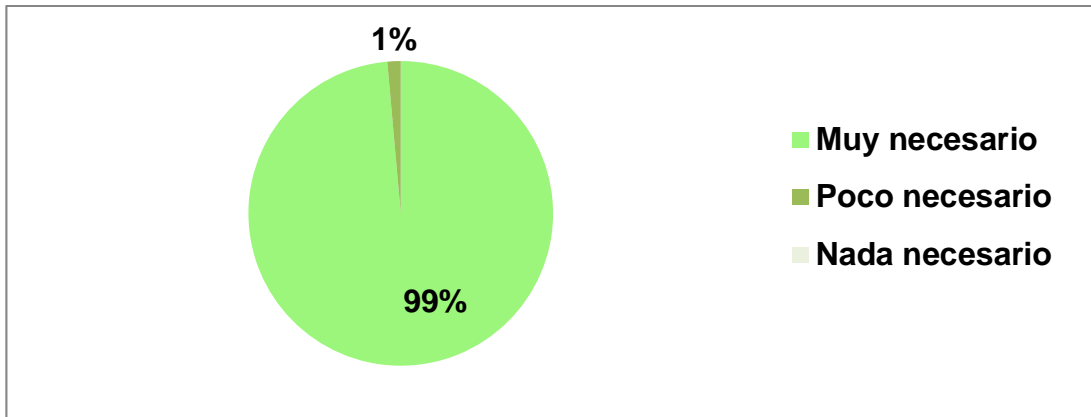

Fuente: Estudiantes de la Unidad Educativa Manuel Córdova Galarza

Elaborado por: Tatiana Valdospin Murillo

INTERPRETACIÓN DE DATOS

En el cuadro 17 y en el gráfico # 15 se demuestra que el 99 % de los estudiantes creen necesario que conocer sobre la actualización de la tecnología educativa

ANÁLISIS

Los estudiantes encuestados exponen muy necesario que conocer sobre la actualización de la tecnología educativa.

Cuadro # 18 Pregunta # 5

PREGUNTA # 5 ¿Cada qué tiempo dialoga su docente con ustedes sobre la actualización tecnológicas en el proceso de enseñanza - aprendizaje?			
ÍTEM	RESPUESTA	FRECUENCIA	%
15	Mucho	1	1 %
	Poco	55	78 %
	Nada	15	21 %
TOTAL		71	100 %

Gráfico # 16 Pregunta # 5

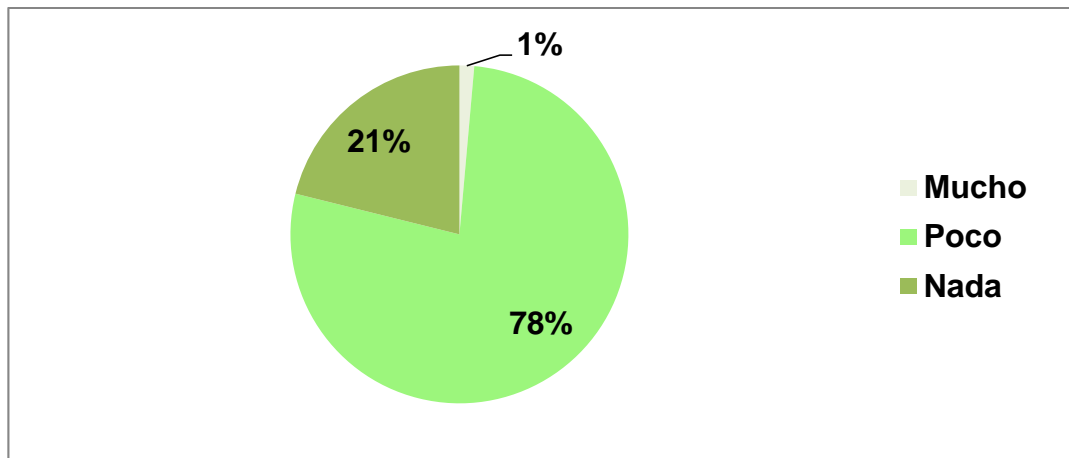

Fuente: Estudiantes de la Unidad Educativa Manuel Córdova Galarza

Elaborado por: Tatiana Valdospin Murillo

INTERPRETACIÓN DE DATOS

En el cuadro 18 y en el gráfico # 16 demuestra que el 78 % de los estudiantes dialogan poco con sus docentes sobre la actualización tecnológicas en el proceso de enseñanza – aprendizaje.

ANÁLISIS

Los estudiantes encuestados revelan que poco dialogan con sus docentes sobre la actualización tecnológica en el proceso de enseñan – aprendizaje.

Cuadro # 19 Pregunta # 6

PREGUNTA # 6 ¿Con qué continuidad ustedes interactúan con la nueva tecnología educativa Gmail?			
ÍTEM	RESPUESTA	FRECUENCIA	%
16	Mucho	2	3 %
	Poco	54	76 %
	Nada	15	21 %
TOTAL		71	100 %

Gráfico # 17 Pregunta # 6

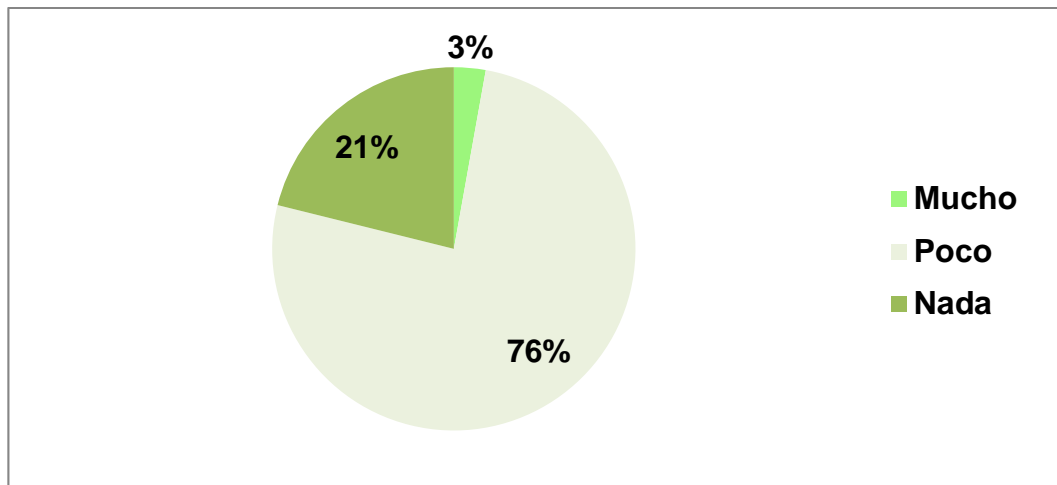

Fuente: Estudiantes de la Unidad Educativa Manuel Córdova Galarza

Elaborado por: Tatiana Valdospin Murillo

INTERPRETACIÓN DE DATOS

En el cuadro 19 y en el gráfico # 17 se demuestra que el 76 % de los estudiantes poco interactúan con la nueva tecnología educativa Gmail.

ANÁLISIS

Los estudiantes encuestados exponen que si es necesario que sus estudiantes interactúen con la nueva tecnología educativa Gmail.

Cuadro # 20 Pregunta # 7

PREGUNTA # 7 ¿Cómo considera que debe ser utilizada en la educación la actualización en el uso de la nueva tecnología educativa Gmail?			
ÍTEM	RESPUESTA	FRECUENCIA	%
17	Mucho	70	99 %
	Poco	1	1 %
	Nada	0	0 %
TOTAL		71	100 %

Gráfico # 18 Pregunta # 7

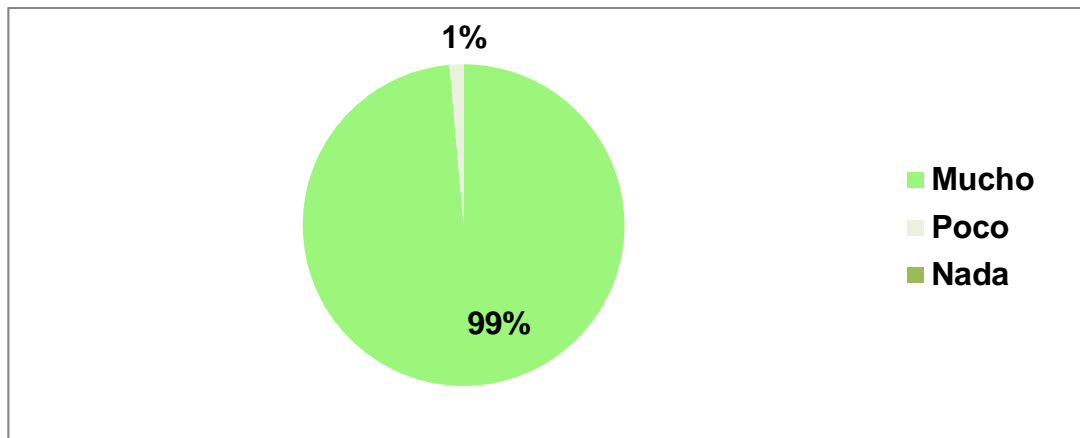

Fuente: Estudiantes de la Unidad Educativa Manuel Córdova Galarza

Elaborado por: Tatiana Valdospin Murillo

INTERPRETACIÓN DE DATOS

En el cuadro 20 y en el gráfico # 18 demuestra que el 99 % de los estudiantes consideran que deben estar frecuentemente actualización en el uso de la nueva tecnología educativa Gmail.

ANÁLISIS

Los estudiantes encuestados manifiestan que deben estar frecuentemente actualizados en el uso de la nueva tecnología educativa Gmail.

Cuadro # 21 Pregunta # 8

PREGUNTA # 8 ¿Qué tanto considera interesante las clases sobre la nueva tecnología educativa?			
ÍTEM 18	RESPUESTA	FRECUENCIA	%
	Muy interesante	66	93 %
	Poco interesante	3	4 %
	Nada interesante	2	3 %
TOTAL		71	100 %

Gráfico # 19 Pregunta # 8

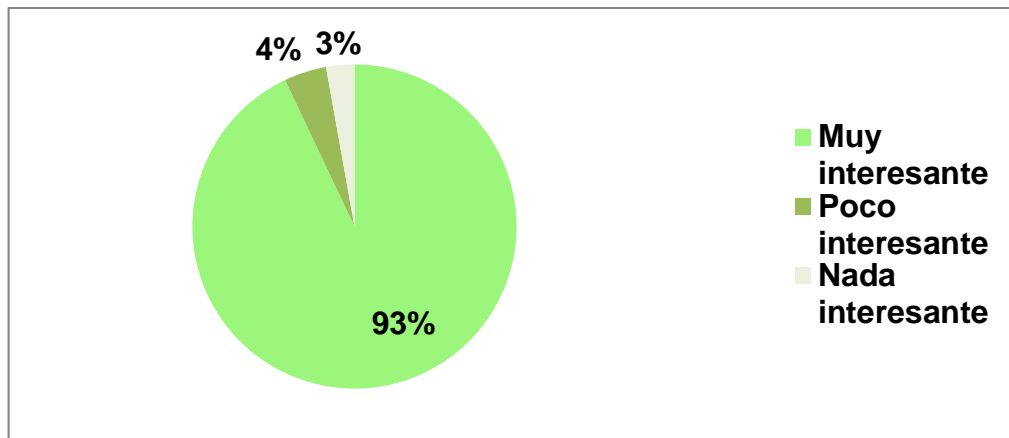

Fuente: Estudiantes de la Unidad Educativa Manuel Córdova Galarza

Elaborado por: Tatiana Valdospin Murillo

INTERPRETACIÓN DE DATOS

En el cuadro 21 y en el gráfico # 19 se demuestra que el 93 % de los estudiantes si demuestran interés durante las clases sobre la nueva tecnología educativa Gmail.

ANÁLISIS

Los estudiantes encuestados expresan que si demuestran interés sobre las clases de la nueva tecnología educativa Gmail.

Cuadro # 22 Pregunta # 9

PREGUNTA # 9 ¿El uso de la nueva tecnología educativa Gmail puede afectar en su proceso aprendizaje?			
ÍTEM	RESPUESTA	FRECUENCIA	%
19	Mucho	0	0 %
	Poco	2	3 %
	Nada	69	97 %
TOTAL		71	100 %

Gráfico # 20 Pregunta # 9

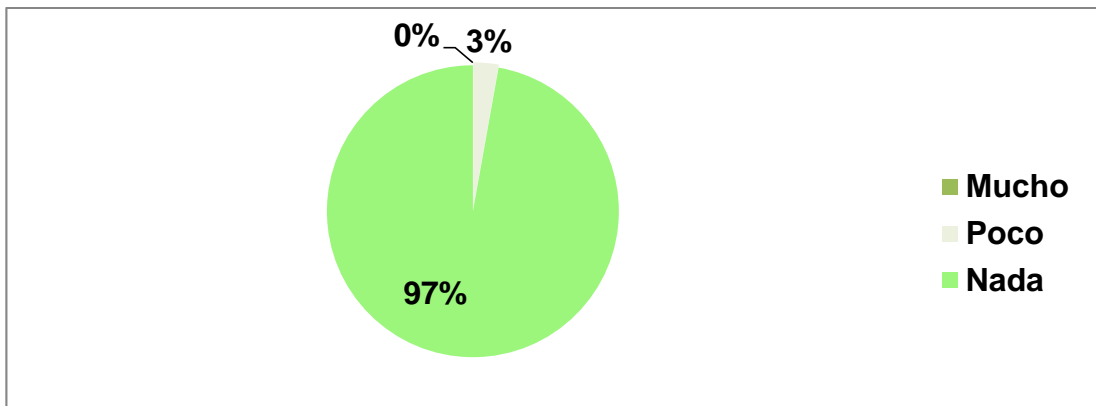

Fuente: Estudiantes de la Unidad Educativa Manuel Córdova Galarza

Elaborado por: Tatiana Valdospin Murillo

INTERPRETACIÓN DE DATOS

En el cuadro 22 y en el gráfico # 20 se demuestra que el 97 % de los estudiantes consideran que no afectaría en nada en su proceso de enseñanza – aprendizaje.

ANÁLISIS

Los estudiantes encuestados manifiestan que no afectarían en nada conocer el uso de nuevas tecnología educativa Gmail en el proceso de enseñanza – aprendizaje.

Cuadro # 23 Pregunta # 10

PREGUNTA # 10 ¿Cuál es la frecuencia con la que su docente utiliza las nueva tecnología educativa Gmail en sus clases?			
ÍTEM	RESPUESTA	FRECUENCIA	%
20	Mucho	0	0 %
	Poco	1	1 %
	Nada	70	99 %
TOTAL		71	100 %

Gráfico # 21 Pregunta # 10

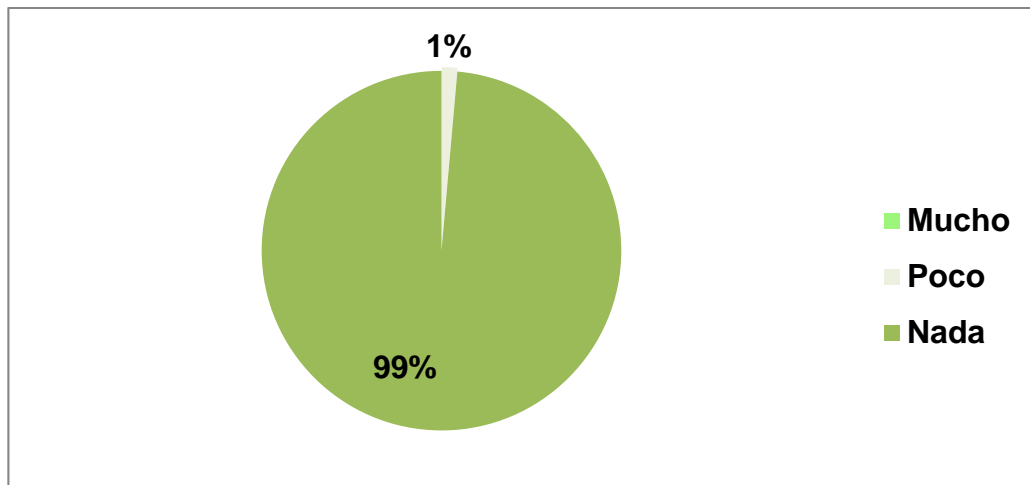

Fuente: Docente de la Unidad Educativa Manuel Córdova Galarza

Elaborado por: Tatiana Valdospin Murillo

INTERPRETACIÓN DE DATOS

En cuadro 23 grafico # 21 demuestra que el 99 % de los estudiantes señalan que el docente no utiliza la nueva tecnología educativa Gmail en sus clases.

ANÁLISIS

Los estudiantes encuestados expresan que no utilizan en sus clases la nueva tecnología educativa Gmail.

CONCLUSIONES

Se logró determinar el uso de la tecnología educativa Gmail se mejorará el proceso de enseñanza aprendizaje de los estudiantes del noveno año de la Unidad Educativa Manuel Córdova Galarza en el cantón Ventanas, provincia de Los Ríos.

Al realizar la identificación de la cantidad de estudiantes que usan tecnología educativa Gmail se pudo contar con una herramienta del proceso de enseñanza aprendizaje.

El nivel de conocimientos de los docentes es de mucho con el 30% y poco el 55%, dando un 85% lo que permitirá la fácil aplicación de la tecnología educativa Gmail y sus beneficios para el proceso de enseñanza aprendizaje.

Al diseñar un programa de capacitación sobre el uso de la tecnología educativa Gmail se podrá mejorar el proceso de enseñanza aprendizaje de los estudiantes del noveno año de la Unidad Educativa Manuel Córdova Galarza.

RECOMENDACIONES

Se debe determinar el nivel de incidencia que tiene el poco uso de la tecnología educativa Gmail, para proponer estrategias que mejoren el proceso de enseñanza aprendizaje de los estudiantes del noveno año de la Unidad Educativa Manuel Córdova Galarza en el cantón Ventanas, provincia de Los Ríos.

Determinar la cantidad de estudiantes que usan tecnología educativa Gmail, para medir el nivel de alumnos que a la actualidad desconocen el uso de estas herramientas educativas.

Aprovechar el 85% de los docentes que manejan en algún nivel la tecnología de Gmail, potencializando su desarrollo y aplicar técnicas de capacitación para el 15% que aún no maneja estas herramientas.

Diseñar un programa de capacitación sobre el uso de la tecnología educativa Gmail se podrá mejorar el proceso de enseñanza aprendizaje de los estudiantes del noveno año de la Unidad Educativa Manuel Córdova Galarza.

CRONOGRAMA

Nº	MES	Dic		Ene		Feb		Marzo		Abril		Mayo		Junio	
	ACTIVIDADES	1	15	5	19	2	16	9	23	13	27	4	8		
	DIA														
1	INTRODUCCIÓN, MARCO CONTEXTUAL	X													
2	EL PROBLEMA, FORMULACIÓN Y DELIMITACIÓN		X												
3	PLANTEAMIENTO DEL PROBLEMA			X											
4	JUSTIFICACIÓN				X										
5	OBJETIVOS GENERALES Y ESPECÍFICOS					X									
6	MARCO TEÓRICO DE LA INVESTIGACIÓN						X								
7	LA HIPÓTESIS							X							
8	VARIABLES Y OPERACIONALIZACIÓN								X						
9	TÉCNICAS E INSTRUMENTOS DE INVESTIGACIÓN									X					
10	RESULTADOS OBTENIDOS DE LA INVESTIGACIÓN										X				
11	CRONOGRAMA BIBLIOGRAFÍA											X			
12	ANEXO											X			
13	REVISIÓN DE TESIS Y SUSTENTACIÓN PREVIA											X			
14	SUSTENTACIÓN FINAL												X		

BIBLIOGRAFÍA

- Alamo, O. (2011). Ciencia y tecnología, educación y ciudadanía. *Revista de Avaliacao da Educacao Superior*, 3.
- Álvarez, G. (2009). *Cómo protegernos de los peligros de internet*. Madrid, España: CSIC.
- Araoz, M. (2010). *Estrategias para aprender a aprender: reconstrucción del conocimiento a partir de la lectoescritura*. México: Pearson Educación.
- Arias, F. (1999). *El proyecto de investigación*. Caracas: Episteme.
- Asamblea Nacional. (2011). *Ley Orgánica de Educación Intercultural*. Quito: Registro Oficial.
- Asamblea Nacional Constituyente. (2008). *Constitución de la República del Ecuador*. Montecristi: Registro Oficial.
- Avolio, S. (2001). *La tarea docente*. Buenos Aires: Ediciones Marymar.
- Bernal, C. (2010). *Metodología de la Investigación*. Bogotá: Pearson Educación.
- Borja, J. (2014). *Páginas Web*.
- Carneiro, R., Toscano, J., & Díaz, T. (2012). *Los desafíos de las TIC para el cambio educativo*. Madrid: Fundación Santillana.
- Cohen, D., & Asín, E. (2009). *Tecnologías de información en los negocios*. México D.F.: MsGraw Hill.
- Congreso Nacional. (2002). *Código de la niñez y adolescencia (Ley No. 2002-100)*. Quito: Registro Oficial.

- Coporaación Colombia Digital. (2012). *TIC, educación y sociedad*. Bogotá: Educación.
- Corporación Colombia Digital. (2012). *Aprender y educar con las tecnologías del siglo XXI*. Bogotá: Colombia digital.
- Crispín, M., & et al. (2011). *Aprendizaje autónomo: orientaciones para la docencia*. México D.F.: Universidad Iberoamericana.
- Felice, M., Armella, J., Picotto, L., Roldán, S., Bang, L., & Dodel, M. (2013). *TIC, educación y sociedad*. Bogotá: Colombia digital.
- Gálvez, M. (2011). *TIC en educación primaria*. San Francisco: Bubok.
- Gómez, S. (2012). *Metodología de la Investigación*. México: Red Tercer Milenio.
- Hernández, R., Fernández, C., & Baptista, P. (2006). *Metodología de la investigación*. México: McGraw Hill.
- Koulopoulos, T. (2012). *Navegar en la nube*. México: Océano.
- Laitamo, S. (2012). *Uso de las Tecnologías de Información y Comunicación. Educación para Personas con Discapacidad*, 1.
- Martínez, F., & Prendes, M. (2004). *Nuevas tecnologías y educación*. Madrid: Editorial España.
- Meléndez, R. (2013). *Educación del siglo XXI mediada por las nuevas tecnologías de la información y comunicación. Qué cambios son necesarios*, 5.
- Organización de Naciones Unidas. (1948). *Declaración Universal de los Derechos Humanos*. Recuperado el 24 de mayo de 2015, de <http://www.un.org/es/documents/udhr/>

- Perez, A. (1988). *Análisis didáctico de las teorías del aprendizaje*. Málaga: Universidad de Málaga.
- Pimienta, J. (2012). *Estrategias de enseñanza - aprendizaje. Docencia universitaria basada en competencias*. México: Pearson Educación.
- Sánchez, J., & Pintado, T. (2010). *Estrategias de marketing para grupos sociales*. Madrid, España: ESIC.
- Solano, J. (2009). *Educación y Aprendizaje*. San José: Coordinación Educativa y cultural Centroamericana.
- Tanenbaum, A., & Wetherall, D. (2012). *Redes de computadoras*. México: Pearson Educación.
- UNESCO. (2014). *Enseñanza y aprendizaje: Lograr la calidad para todos*. París: Unesco.
- Universidad pedagógica. (2011). *¿Cómo se forma a un buen docente?* Buenos Aires: Editorial Universitaria.
- Wingu. (2012). *Google apps para tu ONG*.
- Woolfolk, A. (1999). *Psicología educativa*. México: Prentice Hall.
- Yunes, J. (2013). *Las TIC y la crisis de la educación*. Bogotá: Virtual educa.
- Zappalá, D., Köpel, A., & Suchodolski, M. (2011). *Inclusión de TIC en escuelas para alumnos con discapacidad intelectual*. Buenos Aires: Ministerio de Educación de la Nación.

ANEXOS

OPERACIONALIZACIÓN DE LAS VARIABLES

TEMA	PROBLEMA	OBJETIVO	HIPOTESIS	VARIABLES
<p>Actualización en el uso de la nueva tecnología educativa Gmail en el proceso de enseñanza – aprendizaje de los estudiantes del noveno año de educación básica de la unidad educativa Manuel Córdova Galarza del cantón Ventanas, provincia de los ríos.</p>	<p>¿Cómo incide el escaso uso de la nueva tecnología educativa Gmail en el proceso de enseñanza aprendizaje de los estudiantes del noveno año de educación básica de la Unidad Educativa Manuel Córdova Galarza del Cantón Ventanas, Provincia de los Ríos?</p>	<p>Determinar la incidencia del escaso uso de la nueva tecnología educativa Gmail en el proceso de enseñanza aprendizaje de los estudiantes del noveno año de la Unidad Educativa Manuel Córdova Galarza del cantón Ventanas, provincia de Los Ríos.</p>	<p style="text-align: center;">GENERAL</p> <p>Al determinar la incidencia del escaso uso de la tecnología educativa Gmail se mejorará el proceso de enseñanza aprendizaje de los estudiantes del noveno año de la Unidad Educativa Manuel Córdova Galarza en el cantón Ventanas, provincia de Los Ríos.</p>	<p style="text-align: center;"><u>INDEPENDIENTE</u></p> <p>¿De qué manera incide la actualización en el uso de la nueva tecnología educativa Gmail en el proceso de enseñanza - aprendizaje y su dominio en los estudiantes? ¿Cómo incide la actualización en el uso de la nueva tecnología educativa Gmail en los estudiantes?</p>
	<p style="text-align: center;"><u>SUBPROBLEMAS</u></p> <p>¿Cuántos estudiantes tienen cuentas de correo de Gmail como una herramienta del proceso de enseñanza – aprendizaje?</p>	<p style="text-align: center;"><u>OBJETIVOS ESPECIFICOS</u></p> <p>Evaluar la cantidad de estudiantes que usan la tecnología educativa Gmail como una herramienta del proceso de enseñanza aprendizaje.</p>	<p style="text-align: center;"><u>Hipótesis específicas</u></p> <p>Con la evaluación de la cantidad de estudiantes que usan la tecnología educativa Gmail se podrá contar con una herramienta del proceso de enseñanza aprendizaje.</p>	<p style="text-align: center;"><u>DEPENDIENTE</u></p> <p>De los estudiantes del noveno año de educación básica de la Unidad Educativa Manuel Cordova Galarza del Cantón</p>

	<ul style="list-style-type: none"> • ¿Qué nivel de conocimiento tienen los docentes sobre la tecnología educativa Gmail y sus beneficios para el proceso enseñanza aprendizaje? • ¿Cómo proponer el uso de la tecnología educativa Gmail en el proceso enseñanza aprendizaje de los estudiantes de décimo año de educación de la Unidad Educativa Manuel Cordova Galarza? 	<ul style="list-style-type: none"> • Establecer el nivel de conocimientos de los docentes sobre la tecnología educativa Gmail y sus beneficios para el proceso de enseñanza aprendizaje. • Diseñar un programa de capacitación sobre el uso de la tecnología educativa Gmail en el proceso de enseñanza aprendizaje de los estudiantes de décimo año de la Unidad Educativa Manuel Córdoba Galarza. 	<ul style="list-style-type: none"> • Al establecer el nivel de conocimientos de los docentes se conocerá el punto de vista de ellos sobre la tecnología educativa Gmail y sus beneficios para el proceso de enseñanza aprendizaje. • Con el diseño de un programa de capacitación sobre el uso de la tecnología educativa Gmail se logrará mejorar el proceso de enseñanza aprendizaje de los estudiantes del noveno año de la Unidad Educativa Manuel Córdoba Galarza. 	<p>Babahoyo, de la Provincia de los Ríos.</p>
--	---	---	---	---

OPERACIONALIZACIÓN DE LAS VARIABLES

VARIABLES	CONCEPTO	CATEGORÍAS	INDICADORES	MÉTODOS	TÉCNICAS	INSTRUMENTO
Tecnología Educativa	La tecnología educativa, es un elemento valioso para que el maestro realice sus funciones específicas de planeación, conducción y evaluación del proceso de enseñanza y aprendizaje.	<p>Sistema tecnológico o en educación</p> <p>El proceso educativo es un sistema abierto</p> <p>Tecnología educativa como ayudas de enseñanza</p>	<p>Funcionamiento para lograr que las realidades educativas.</p> <p>Componentes que se estructuran para alcanzar ciertos objetivos educativos</p> <p>Pueden emplearse para solucionar algunos problemas específicos que se nos presentan</p>	<p>Método de investigación</p> <p>Método inductivo</p> <p>Método deductivo</p>	<p>Drive</p> <p>Encuestas</p> <p>Conferencias Virtuales</p>	<p>ENCUESTA REALIZADA A ESTUDIANTES</p> <ul style="list-style-type: none"> • ¿Qué tanto conoce el uso adecuado del correo electrónico Gmail? • ¿Cree que es importante el uso del correo electrónico Gmail en su proceso de enseñanza – aprendizaje? • ¿Con qué frecuencia su docente les enseña el uso adecuado de la nueva tecnología educativa Gmail? • ¿Es necesario de que ustedes conozcan sobre la actualización de la tecnología educativa? • ¿Cada qué tiempo dialoga su docente con ustedes sobre la actualización tecnológicas en el proceso de enseñanza - aprendizaje? • ¿Con qué continuidad ustedes interactúan con la nueva tecnología educativa Gmail? • ¿Cómo considera que debe ser utilizada en la educación la

<p>Correo Electrónico Gmail</p>	<p>Es un servicio que permite el intercambio de mensajes a través de sistemas de comunicación electrónicos.</p>	<p>Google Drive Correos Sitios Web.</p>	<p>Espacio gratuito para almacenar sus archivos. Servicio público que se encarga de transportar de la correspondencia . Colección de páginas de internet relacionadas y comunes</p>	<p>Método deductivo Método Inductivo</p>	<p>Objetivos de trabajo Lluvias de ideas</p>	<p>actualización en el uso de la nueva tecnología educativa Gmail?</p> <ul style="list-style-type: none"> • ¿Qué tanto considera interesante las clases sobre la nueva tecnología educativa? • ¿El uso de la nueva tecnología educativa Gmail puede afectar en su proceso aprendizaje? • ¿Cuál es la frecuencia con la que su docente utiliza las nuevas tecnologías educativas Gmail en sus clases? <p>ENCUESTA REALIZADA A PROFESORES</p> <ul style="list-style-type: none"> • ¿Qué tanto conoce usted el uso adecuado del correo electrónico Gmail? • ¿Usted cree que es importante el uso del correo electrónico Gmail en el proceso de enseñanza - aprendizaje de los estudiantes del 9° año? • ¿Con qué frecuencia enseña usted el uso adecuado de la nueva tecnología educativa Gmail a sus estudiantes? • ¿Cómo considera la necesidad de que los estudiantes conozcan sobre
-------------------------------------	---	---	--	---	---	--

						<p>la actualización de la tecnología educativa?</p> <ul style="list-style-type: none"> • ¿Cada que tiempo dialoga usted con sus estudiantes sobre la actualización tecnológicas en el proceso de enseñanza - aprendizaje? • ¿Usted cree que continuamente en el proceso de enseñanza - aprendizaje los estudiantes deben interactuar con la nueva tecnología educativa Gmail? • ¿Cómo cree usted que debe ser la actualización en el uso de la nueva tecnología educativa Gmail en los estudiantes? • ¿Qué tanto considera usted que puede afectar a los estudiantes el uso de nuevas tecnología educativa Gmail en el proceso de enseñanza - aprendizaje? • ¿Cuál es la frecuencia con la que utiliza usted las nuevas tecnologías educativas Gmail en sus clases?
--	--	--	--	--	--	--



UNIVERSIDAD TÉCNICA DE BABAHOYO
FACULTAD DE CIENCIAS JURÍDICAS, SOCIALES Y DE LA EDUCACIÓN
LICENCIATURA EN CIENCIAS DE LA EDUCACIÓN MENCIÓN
COMPUTACIÓN

***ENTREVISTA DIRIGIDAS A DOCENTES DEL NOVENO AÑO DE EDUCACIÓN
BÁSICA DE LA UNIDAD EDUCATIVA MANUEL CÓRDOVA GALARZA DEL
CANTÓN VENTANAS, PROVINCIA DE LOS RÍOS.***

1) ¿Qué tanto conoce usted el uso adecuado del correo electrónico Gmail?

Mucho _____

Poco _____

Nada _____

2) ¿Usted cree que es importante el uso del correo electrónico Gmail en el proceso de enseñanza - aprendizaje de los estudiantes del 9° año?

Muy importante _____

Poco importante _____

Nada importante _____

3) ¿Con qué frecuencia enseña el uso adecuado de la nueva tecnología educativa Gmail a sus estudiantes?

Mucho _____

Poco _____

Nada _____

4) ¿Cómo considera la necesidad de que los estudiantes conozcan sobre la actualización de la tecnología educativa?

Mucho _____

Poco _____

Nada _____

5) ¿cada que tiempo dialoga usted con sus estudiantes sobre la actualización tecnológicas en el proceso de enseñanza - aprendizaje?

Mucho _____

Poco _____

Nada _____

6) ¿Usted cree que continuamente en el proceso de enseñanza - aprendizaje los estudiantes deben interactuar con la nueva tecnología educativa Gmail?

Mucho _____

Poco _____

Nada _____

7) ¿Cómo cree usted que debe ser la actualización en el uso de la nueva tecnología educativa Gmail en los estudiantes?

Mucho _____

Poco _____

Nada _____

8) ¿Cómo considera usted el interés de sus estudiantes durante la clase sobre la nueva tecnología educativa?

Mucho _____

Poco _____

Nada _____

9) ¿Qué tanto considera usted que puede afectar a los estudiantes el uso de nuevas tecnología educativa Gmail en el proceso de enseñanza - aprendizaje?

Mucho _____

Poco _____

Nada _____

10) ¿Cuál es la frecuencia con la que utiliza usted las nuevas tecnologías educativas Gmail en sus clases?

Mucho _____

Poco _____

Nada _____



UNIVERSIDAD TÉCNICA DE BABAHOYO
FACULTAD DE CIENCIAS JURÍDICAS, SOCIALES Y DE LA EDUCACIÓN
LICENCIATURA EN CIENCIAS DE LA EDUCACIÓN MENCIÓN
COMPUTACIÓN

***ENTREVISTA DIRIGIDAS A LOS ESTUDIANTES DEL NOVENO AÑO DE
EDUCACIÓN BÁSICA DE LA UNIDAD EDUCATIVA MANUEL CÓRDOVA
GALARZA DEL CANTÓN VENTANAS, PROVINCIA DE LOS RÍOS.***

- 1) **¿Qué tanto conoce el uso del correo electrónico Gmail?**
Mucho _____
Poco _____
Nada _____

- 2) **¿Cree que es importante el uso del correo electrónico Gmail en su proceso de enseñanza - aprendizaje?**
Muy importante _____
Poco importante _____
Nada importante _____

- 3) **¿Con qué frecuencia su docente les enseña el uso de la nueva tecnología educativa Gmail?**
Mucho _____
Poco _____
Nada _____

- 4) **¿Es necesario de que ustedes conozcan sobre la actualización de la tecnología educativa?**
Muy necesario _____
Poco necesario _____
Nada necesario _____

- 5) **¿Cada que tiempo dialoga su docente con ustedes sobre la actualización tecnológicas en el proceso de enseñanza - aprendizaje?**
Mucho _____

Poco _____
Nada _____

6) ¿Con qué continuidad ustedes interactúan con la nueva tecnología educativa Gmail?

Mucho _____
Poco _____
Nada _____

7) ¿Cómo considera que debe ser utilizada en la educación la actualización en el uso de la nueva tecnología educativa Gmail?

Mucho _____
Poco _____
Nada _____

8) ¿Qué tanto considera interesante las clases sobre la nueva tecnología educativa?

Muy interesante _____
Poco interesante _____
Nada interesante _____

9) ¿El uso de la nueva tecnología educativa Gmail puede afectar en su proceso aprendizaje?

Mucho _____
Poco _____
Nada _____

10) ¿Cuál es la frecuencia con la que su docente utiliza las nuevas tecnologías educativas Gmail en sus clases?

Mucho _____
Poco _____
Nada _____



UNIVERSIDAD TÉCNICA DE BABAHOYO
FACULTAD DE CIENCIAS JURÍDICAS, SOCIALES Y DE LA EDUCACIÓN
LICENCIATURA EN CIENCIAS DE LA EDUCACIÓN MENCIÓN
COMPUTACIÓN

***ENCUESTA REALIZADAS A LOS DOCENTES DEL NOVENO AÑO DE
EDUCACIÓN BÁSICA DE LA UNIDAD EDUCATIVA MANUEL CÓRDOVA
GALARZA DEL CANTÓN VENTANAS, PROVINCIA DE LOS RÍOS.***





ENCUESTA REALIZADAS A LOS ALUMNOS DEL NOVENO AÑO DE EDUCACIÓN BÁSICA DE LA UNIDAD EDUCATIVA MANUEL CÓRDOVA GALARZA DEL CANTÓN VENTANAS, PROVINCIA DE LOS RÍOS.







UNIVERSIDAD TÉCNICA DE BABAHOYO
FACULTAD DE CIENCIAS JURÍDICAS, SOCIALES Y DE LA EDUCACIÓN
LICENCIATURA EN CIENCIAS DE LA EDUCACIÓN MENCIÓN
COMPUTACIÓN

**INFORME MENSUAL DE ACTIVIDADES DEL TUTOR DEL
PROYECTO DE INVESTIGACIÓN.**

Babahoyo, Septiembre del 2015

Ing. Jorge Dahik

DIRECTOR DEL CENTRO DE INVESTIGACION Y TRANSFERENCIA DE TECNOLOGIA

En su despacho.-

En mi calidad de Tutor de Proyecto de Investigación, de la estudiante **VALDOSPIN MURILLO TATIANA LISBETH** egresada en Febrero del 2014 de la Carrera de **COMPUTACIÓN** de la Facultad de Ciencias Jurídicas, Sociales y de la Educación – UTB; cuyo tema propuesto es: **ACTUALIZACIÓN EN EL USO DE LA NUEVA TECNOLOGÍA EDUCATIVA GMAIL EN EL PROCESO DE ENSEÑANZA – APRENDIZAJE DE LOS ESTUDIANTES DEL NOVENO AÑO DE EDUCACIÓN BÁSICA DE LA UNIDAD EDUCATIVA MANUEL CÓRDOVA GALARZA DEL CANTÓN VENTANAS, PROVINCIA DE LOS RÍOS.** Designado mediante oficio N° 45, del 28 de Mayo del 2015 le hago llegar el primer informe de tutoría.

1. DATOS PERSONALES DE LA POSTULANTE

1.1 **Nombres:** Tatiana Lisbeth Valdospin Murillo.

1.2 **N° Cedula:** 120715621-5 **N° de teléfono:** 0982515769 - **E-mail:** tatyvaldospin@gmail.com

1.3 **Domicilio:** Sucre y Vargas Machuca (Babahoyo).

2. DATOS ACADÉMICOS DE LA POSTULANTE

2.1 **Facultad de Ciencias Jurídicas, Sociales y de la Educación Carrera:** Computación

2.2 **Fecha de Ingreso:** Mayo del 2009 **Fecha de egreso:** Febrero del 2014

2.3 **Título por el que opta:** Licenciatura en Ciencias de la Educación, Mención: Computación.



UNIVERSIDAD TÉCNICA DE BABAHYO
FACULTAD DE CIENCIAS JURÍDICAS, SOCIALES Y DE LA EDUCACIÓN
LICENCIATURA EN CIENCIAS DE LA EDUCACIÓN MENCIÓN
COMPUTACIÓN

INFORME MENSUAL DE ACTIVIDADES DE LA LECTORA
DEL PROYECTO DE INVESTIGACIÓN.

Babahoyo, Septiembre del 2015

Ing. Jorge Dahik

DIRECTOR DEL CENTRO DE INVESTIGACION Y TRANSFERENCIA DE TECNOLOGIA

En su despacho.-

En mi calidad de Tutor de Proyecto de Investigación, de la estudiante **VALDOSPIN MURILLO TATIANA LISBETH** egresada en Febrero del 2014 de la Carrera de **COMPUTACIÓN** de la Facultad de Ciencias Jurídicas, Sociales y de la Educación – UTB; cuyo tema propuesto es: **ACTUALIZACIÓN EN EL USO DE LA NUEVA TECNOLOGÍA EDUCATIVA GMAIL EN EL PROCESO DE ENSEÑANZA – APRENDIZAJE DE LOS ESTUDIANTES DEL NOVENO AÑO DE EDUCACIÓN BÁSICA DE LA UNIDAD EDUCATIVA MANUEL CÓRDOVA GALARZA DEL CANTÓN VENTANAS, PROVINCIA DE LOS RÍOS.** Designado mediante oficio N° 45, del 28 de Mayo del 2015 le hago llegar el primer informe de tutoría.

1. DATOS PERSONALES DE LA POSTULANTE

1.1 Nombres: Tatiana Lisbeth Valdospin Murillo.

1.2 N° Cedula: 120715621-5 **N° de teléfono:** 0982515769 - **E-mail:** tatyvaldospin@gmail.com

1.3 Domicilio: Sucre y Vargas Machuca (Babahoyo).

2. DATOS ACADEMICOS DE LA POSTULANTE

2.1 Facultad de Ciencias Jurídicas, Sociales y de la Educación Carrera: Computación

2.2 Fecha de Ingreso: Mayo del 2009 **Fecha de egreso:** Febrero del 2014

2.3 Título por el que opta: Licenciatura en Ciencias de la Educación, Mención: Computación.

3. DATOS DEL PROYECTO DE INVESTIGACION.

3.1 Tema: Actualización en el uso de la nueva tecnología educativa Gmail en el proceso de enseñanza – aprendizaje de los estudiantes del noveno año de educación básica de la unidad educativa Manuel Córdova Galarza del cantón Ventanas, provincia de Los Ríos.

3.2 Líneas de investigación de la U.T.B: Educación y Desarrollo Social

3.3 Líneas de investigación de la Facultad: Talento Humano Educación y Docencia

3.4 Líneas de investigación de la Carrera: Diseño Y Desarrollo De Software Educativo

4. INFORME DE ACTIVIDADES.

Fecha: Octubre/2015 Días 19 – 20 y 21

TEMAS DESARROLLADOS	ACTIVIDADES REALIZADAS	FIRMA DEL TUTOR Y DEL ESTUDIANTE
<p style="text-align: center;">Sesión N°1</p> <ul style="list-style-type: none"> • DEDICATORIA Y AGRADECIMIENTO • INTRODUCCIÓN Y MARCO CONTEXTUAL • SITUACIÓN PROBLEMÁTICA • PLANTEAMIENTO DEL PROBLEMA • PROBLEMA GENERAL 	<p>Se realizó corrección en el punto del agradecimiento y las demás actividades mencionadas fueron revisadas minuciosamente.</p>	<hr/> <p style="text-align: center;">Egresado /Estudiante</p> <hr/> <p style="text-align: center;">Tutor</p>

Fecha: Octubre/2015 Días: 26 – 27 y 28

TEMAS DESARROLLADOS	ACTIVIDADES REALIZADAS	FIRMA DEL TUTOR Y DEL ESTUDIANTE
<p style="text-align: center;">Sesión N°2</p> <ul style="list-style-type: none"> • DELIMITACIÓN DE LA INVESTIGACIÓN • JUSTIFICACIÓN • OBJETIVOS DE LA INVESTIGACIÓN • MARCO LEGAL • POSTURA TEÓRICA • HIPÓTESIS 	<p>Revisamos detalladamente los temas desarrollados.</p>	<hr/> <p style="text-align: center;">Egresado /Estudiante</p> <hr/> <p style="text-align: center;">Tutor</p>

**CORRIGIENDO LOS RESPECTIVOS ERRORES
JUNTO A MI LECTORA DE TESIS, MSC. ZOILA
ORELLANA PADILLA EN LA UNIVERSIDAD
TÉCNICA DE BABAHOYO**

